

Больше чем машина

# MORE THAN A MACHINE



# SEDİROĞLU

ARE YOU READY TO DISCOVER  
INNOVATIONS OF **SEDIROGLU?**

.....  
ВЫ ГОТОВЫ ОТКРЫТЬ ИННОВАЦИИ С **SEDIROĞLU?**

---

- 
2. **SE-MK** Magnet Tubular Type  
Трубчатый магнит
  4. **SE-GS** Grain Seperator  
Зерновой сепаратор
  6. **SE-SS** Simon Seperator  
Зерновой сепаратор Simon
  8. **SE-AC** Air Canal  
Аспирационный канал
  10. **SE-ART** Air Recycling Tarar  
Тарар с рециркуляцией воздуха
  12. **SE-DS** Dry Stoner  
Камнеотборник
  14. **SE-DC** Destoner Classifier  
Камнеотборник 2 этажный
  16. **SE-TR** Trieur  
Триер
  18. **SE-IS** Intensive Scourer  
Обоечная машина
  20. **SE-DT** Dampener Turbolizer  
Вихревой увлажнитель
  22. **SE-DWTR** Dampener With There Rotor  
Увлажнительная машина
  24. **SE-RA** Round Aspirator  
Круговой сепаратор
  26. **SE-SO** Scourer  
Обоечная машина Turbo
  28. **SE-MK** Heavy Cleaning Separator  
Сепаратор высокого объема
  30. **SE-MMF** Multinator Mixed Flaction-Calssifler Destoner  
Multinator камнеотборник
  32. **SE-MXM** Square Magnet  
Квадратный Магнит
  33. **SE-SG** Sliding Gate  
Пневматический и мануальный затвор
  34. **SE-LM** Low Pressure Fan  
Вентилятор низкого давления

INDEX

## Magnet Tubular Type Трубчатый магнит



It is used to separate metallic particles from the product.

### Working Principle

The product enters into a tubular shaped chamber from the inlet, and passes over a magnet. The magnet is opened periodically and metallic particles can be automatically discharged.

### Features & Advantages

- High efficiency, perfect cleaning and separation
- No extra space requirement
- Strong magnetic field
- Easy and minimum periodic maintenance
- Trouble free operation
- Durable

### Applications Fields

- At food industry
- Flour & semolina mills
- Feed mills
- All grain cleaning plants
- Corn processing plants
- Oil factories
- At plywood factories

Используется для отделения металлических частиц от продукта.

### Принцип работы

Продукт входит в камеру трубчатой формы через входное отверстие и проходит над магнитом. Магнит периодически открывается, и металлические частицы могут автоматически удаляться.

### Особенности и преимущества

- Высокая эффективность, идеальная очистка и разделение
- Не требует дополнительного места
- Сильное магнитное поле
- Простое и минимальное периодическое обслуживание
- Бесперебойная работа
- Прочность

### Области применения:

- В пищевой промышленности
- Мельницы для муки и манной крупы
- Комбикормовые заводы
- Все зерноочистительные установки
- Заводы по переработке кукурузы
- Нефтяные заводы
- На фанерных заводах

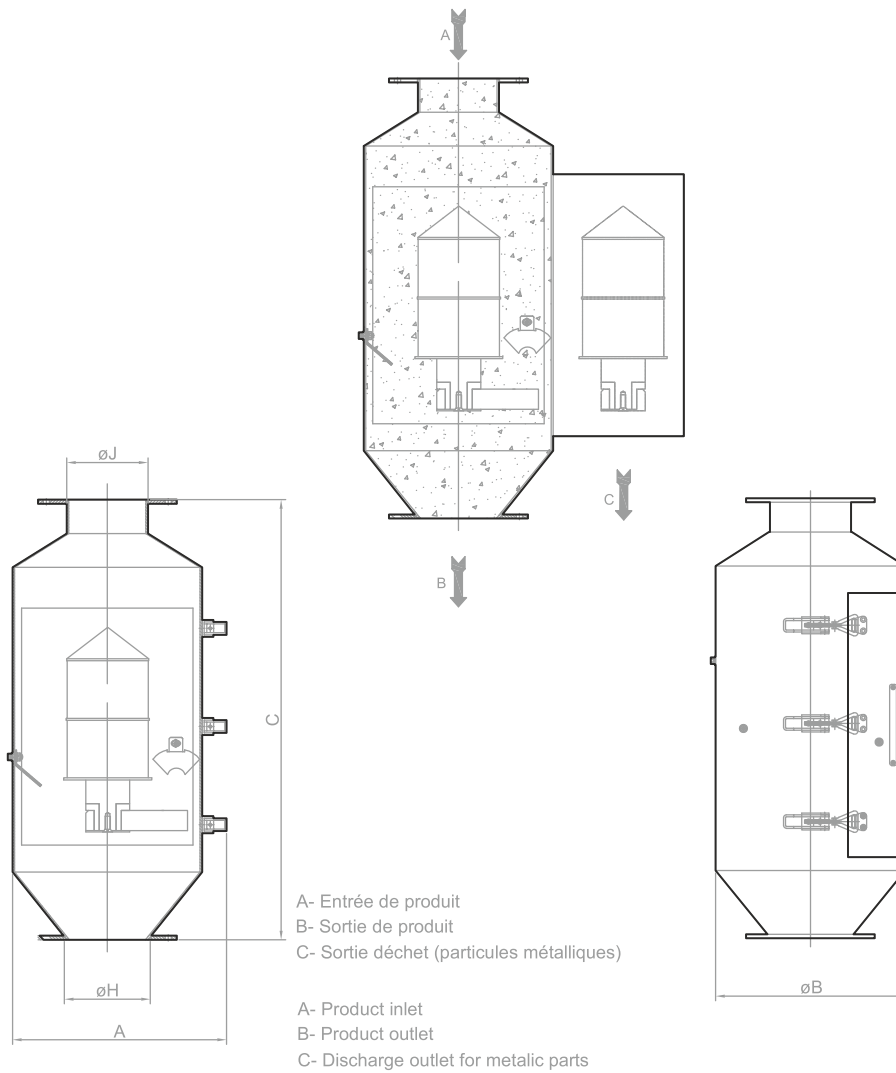

MODEL MODELE	DIMENSIONS mm.					TECHNICAL FEATURES CARACTERISTIQUES TECHNIQUES			
	A	øB	C	øH	øJ	Capacity-Capacité t/h	Weights - Poids Kg		Gross volume Volume sous emballage m³
							Net	Gross-Brut	
SE-MK-120/600	320	290	660	120	120	14	60	90	0,2
SE-MK-150/640	340	310	660	150	150	18	70	100	0,3
SE-MK-170/680	360	330	690	170	170	22	85	120	
SE-MK-200/720	420	390	730	200	200	26	95	135	0,4
SE-MK-250/850	450	420	910	250	250	36	117	165	0,5

## Grain Separator Зерновой сепаратор



Machine designed for the removal of fine and coarse impurities from cereal caryopses by sifting action. Due to its adjustable speed and inclinable screen, it can be used as a multilateral grain-cleaning machine.

### Working Principle

Vibrating process is maintained by means of vibro-motors, which are placed in the center of gravity of the machine.

The grain feeding chamber and body which are mounted on the rubber shock absorbers by vibrating together and driven by vibro-motors convey the product into mid-section of inlet. The grain is separated uniformly on the entire surface of the screen by means of an adjustable regulating gate.

If it is necessary, for better product flow another adjustable regulating gate can be fixed to the inlet of the screen.

When the grain passes through from the first screen to the second one, larger size impurities or foreign particles are kept by the first screen and directed to coarse offal discharge line. The remained smaller size impurities or foreign particles, which pass through the second screen, are transferred to fine offal discharge line.

Then, the cleaned product is transported to an air canal or tarar.

### Features & Advantages

- Low energy consumption, high capacity and efficiency
- Easy and minimum maintenance, trouble free operation by using vibro-motors
- Adjustable inclination (angle) of screen
- Grades range 2 – 12. Due to such feature it can be used for any
- kind of cereals at maximum efficiency
- Durability and long lifetime
- Quick and easy replacement of screens and practical cleaning possibility
- Noiseless working condition
- Note: All figures given on table are max.
- Values to be considered for wheat and rye, which contain 15% humidity. For higher humidity containing grains below mentioned values should be considered.

### Applications Fields

- At food industry
- Flour & semolina mills
- Feed mills
- All grain cleaning plants
- Corn processing plants
- Oil factories
- At plywood factories

Машина предназначена для удаления мелких и крупных примесей из зерновых злаков путем просеивания. Благодаря регулируемой скорости и наклонному грохоту его можно использовать как многостороннюю зерноочистительную машину.

### Принцип работы

Вибрационный процесс поддерживается с помощью вибромоторов, которые размещены в центре тяжести машины.

Камера подачи зерна и корпус, которые установлены на резиновых амортизаторах путем совместной вибрации приводятся в движение вибромоторами, перемещают продукт в среднюю часть входного отверстия. Зерно равномерно отделяется по всей поверхности сита с помощью регулируемой заслонки. При необходимости для улучшения прохождения продукта на входе в сетку можно установить еще одну регулируемую заслонку. Когда зерно проходит от первого сита ко второму, примеси большего размера или посторонние частицы задерживаются первым ситом и направляются в линию выгрузки крупных отходов. Оставшиеся примеси меньшего размера или посторонние частицы, прошедшие через второе сито, попадают в линию выгрузки мелких отходов. Затем очищенный продукт транспортируется в воздушный канал или тарар.

### Особенности и преимущества

- Низкое потребление энергии, высокая производительность и эффективность
  - Простое и минимальное обслуживание, безаварийная работа за счет использования вибромоторов
  - Регулируемый наклон (угол) экрана
  - Долговечность и долгий срок службы
  - Быстрая и простая замена экранов и практическая возможность очистки
  - Бесшумное рабочее состояние
- Примечание: все значения в таблице являются макс. Значения, которые следует учитывать для пшеницы и ржи с влажностью 15%. Для зерен с более высокой влажностью следует учитывать указанные ниже значения.

### Области применения

- В пищевой промышленности
- Мельницы для муки и манной крупы
- Комбикормовые заводы
- Все зерноочистительные установки
- Заводы по переработке кукурузы
- Нефтяные заводы
- На фанерных заводах

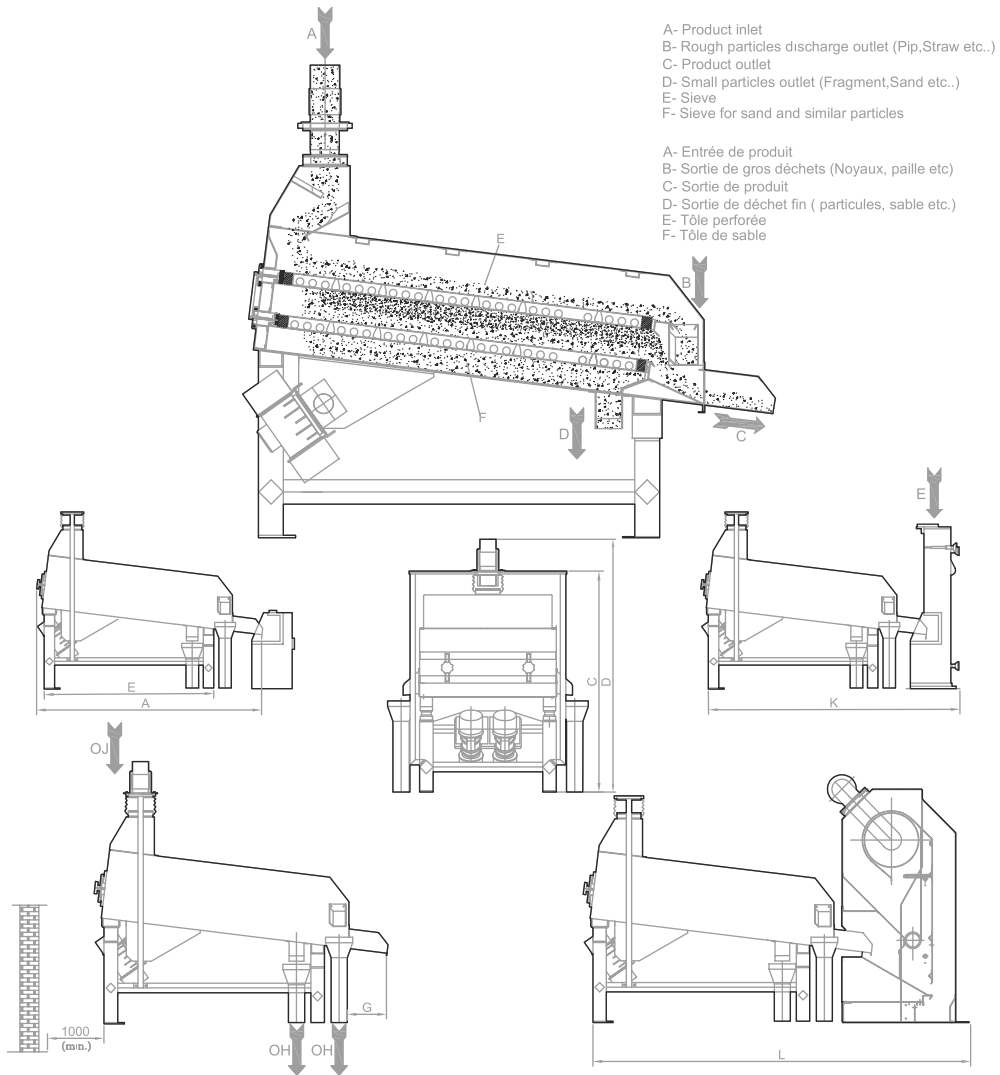
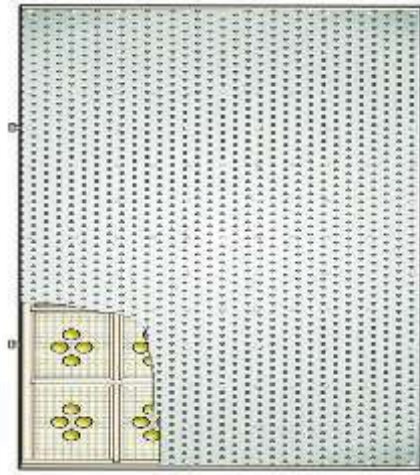

MODEL MODELE	DIMENSIONS mm.											TECHNICAL FEATURES CARACTERISTIQUES TECHNIQUES								
	A	B	C	D	E	F	G	ØH	ØJ	K	L	Max. efficiency Capacité max. t/h Silo		Sifter Tôle perforée mm Width Largeur		Motor Moteur Kw		Weights - Poids Kg		Volume sous Gross volume emballage m³
												Cleaning Nettoyage	Length Longueur	Net	Gross-Brut					
SE-GS 60/100	1670	947	1632	1867	1142	616	495	120	120	2015	2343	14	3	600	1000	2x0.28	500	712	4.8	
SE-GS 60/150	2167		1780		1642					2512	2840	22	5	2x750	550	817	6.5			
SE-GS100/150		1347	1780	2040		1016	495	120	150	3012	3340	36	9	1000	2x1000	2x0.4	620	939	8.7	
SE-GS100/200	2643		1632		2130					2512	2840	50	12	2x750	910	1279	10.4			
SE-GS150/150	2167	1848	1860	2426	1642	1516	495	150	180	3012	3340	60	15	1500	2x1000	2x0.4	960	1381	13.4	
SE-GS150/200	2643		1632		2130					2512	2840	75	20	2x1000	1010	1492	16			

## Simon Separator Зерновой сепаратор Simon



Machine intended for the evacuation of fine and coarse sieves in order to pollute the influences of the activity of cereal caryopses. Due to its flexible rhythm and tilting sieve, it can be used as a multilateral grain cleaning machine.

### Working Principle

Vibrating process is maintained by means of vibro-motors, which are placed in the center of gravity of the machine.

The grain feeding chamber and body which are mounted on the rubber shock absorbers by vibrating together and driven by vibro-motors convey the product into mid-section of inlet. The grain is separated uniformly on the entire surface of the screen by means of an adjustable regulating gate.

If it is necessary, for better product flow another adjustable regulating gate can be fixed to the inlet of the screen.

When the grain passes through from the first screen to the second one, larger size impurities or foreign particles are kept by the first screen and directed to coarse offal discharge line. The remained smaller size impurities or foreign particles, which pass through the second screen, are transferred to fine offal discharge line.

Then, the cleaned product is transported to an air canal or tarar.

### Features & Advantages

- Low energy consumption, high capacity and efficiency
- Easy and minimum maintenance, trouble free operation by using vibro-motors
- Adjustable inclination (angle) of screen – grades range 2 – 12. Due to such feature it can be used for any
- kind of cereals at maximum efficiency
- Durability and long lifetime
- Quick and easy replacement of screens and practical cleaning possibility
- Noiseless working condition
- Note: All figures given on table are max.
- Values to be considered for wheat and rye, which contain 15% humidity. For higher humidity containing grains below mentioned values should be considered.

### Applications Fields

- At food processing industries
- Flour and semolina mills
- Seed cleaning plants
- Cereals cleaning and calibration centers
- Malt factories
- Feed mills
- Cereal storage silos
- At other similar industrial plants

Посредством сит отделяет зерно от грубых и мелких примесей. Кроме того, классифицирует по размеру самые разнообразные продукты.

### Принцип работы

Вибрационный процесс поддерживается с помощью вибромоторов, которые размещены в центре тяжести машины.

Камера подачи зерна и корпус, которые установлены на резиновых амортизаторах путем совместной вибрации и приводятся в движение вибромоторами, перемещают продукт в среднюю часть входного отверстия. Зерно равномерно отделяется по всей поверхности сита с помощью регулируемой заслонки.

При необходимости для улучшения прохождения продукта на входе в сетку можно установить еще одну регулируемую заслонку.

Когда зерно проходит от первого сита ко второму, более крупные примеси или инородные частицы удерживаются первым ситом и направляются в линию выгрузки крупных отходов. Оставшиеся примеси меньшего размера или посторонние частицы, прошедшие через второе сито, попадают в линию выгрузки мелких отходов. Затем очищенный продукт транспортируется в воздушный канал или тарар.

### Особенности и преимущества

- Низкое потребление энергии, высокая производительность и эффективность
- Простое и минимальное обслуживание, безаварийная работа за счет использования вибромоторов
- Регулируемый наклон (угол) экрана - от 2 до 12 баллов. Благодаря такой особенности его можно использовать для любого вида круп с максимальной эффективностью
- Долговечность и долгий срок службы
- Быстрая и простая замена экранов и практическая возможность очистки
- Бесшумное рабочее состояние
- Примечание: все значения в таблице являются макс.
- Значения, которые следует учитывать для пшеницы и ржи с влажностью 15%. Для зерен с более высокой влажностью следует учитывать указанные ниже значения.

### Области применения

- В пищевой промышленности
- Мельницы для муки и манной крупы
- Установки очистки семян
- Центры очистки и калибровки круп
- Солодовые заводы
- Комбикормовые заводы
- Силосы для хранения зерна
- На других аналогичных промышленных предприятиях



- A- Product inlet
- B- Rough particles discharge outlet (Pip, Straw etc..)
- C- Product outlet
- D- Small particles outlet (Fragment, Sand etc..)
- E- Aspiration connection
- F- Sieve for sand and similar particles

- A- Entrée de produit
- B- Sortie de gros déchets (Noyaux, paille etc)
- C- Sortie de produit
- D- Sortie de déchet fin ( particules, sable etc.)
- E- Connexion d'aspiration
- F- Tôle de sable

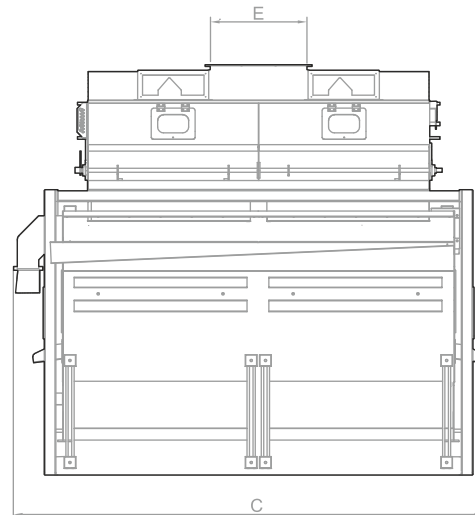
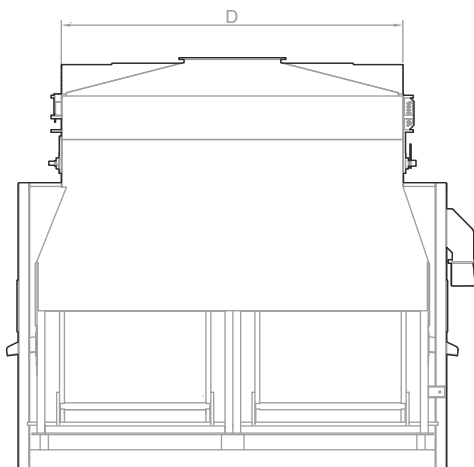
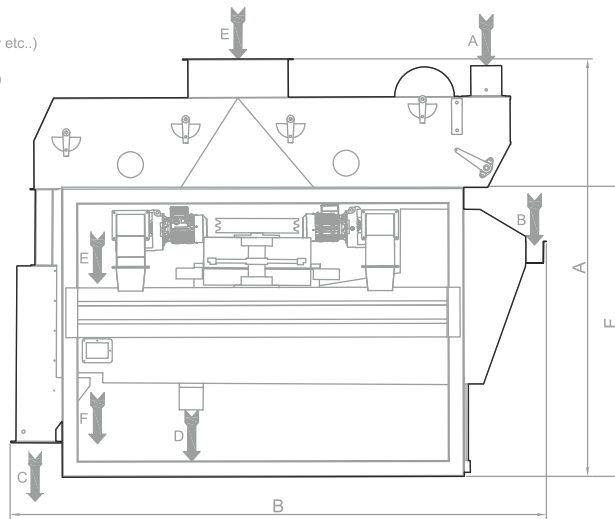

MODEL MODELE	DIMENSIONS mm.							Capacity - t / h		
	Product inlet			Product outlet			Total power kw	1 sf cleaning	2 nd cleaning	
	A	B	C	D	E	F		G	t/h	t/h
SE-SS 180x160	1813	2654	1950	1300	450	1255	1660	1,5	25-30	18-22
SE-SS 180x180	1813	2654	2150	1500	500	1255	1660	1,5	40-45	25-30
SE-SS 180x200	1813	2654	2350	1700	550	1255	1660	1,5	45-50	30-35

## Air Canal Аспирационный канал



It is designed to remove and clean all kinds of light impurities and foreign materials from cereals, coffee seeds, soybeans and corn and so on by means of air circulation.

### Working Principle

After the grain is fed through the vibrating feeder it will be transferred to an air canal. The grain is separated uniformly on the surface of the air canal by means of the vibrating feeder. The light impurities are separated from grain by using air and eventually the impurities are discharged to offal conveying line. The air velocity can be adjusted by means of a gate, which is situated at the air duct outlet. The subjected adjustment can be carried out in accordance with crop quality to be cleaned and the kind of impurities in the crop. By installing air canal (without vibro-motor) directly to the outlet of the separator the product and foreign materials are separated from each other

### Features & Advantages

- Low energy consumption and high efficiency
- Regular grain spreading by using vibrating feeder
- Adjustment possibility of regular air supply due to wide duct opening - Durability and long lifetime
- Minimum maintenance, practical and easy cleaning possibility
- Connection possibility to central ventilation system
- Installation possibility with or without separator

### Applications Fields

- At food industry
- Flour mills and semolina mills
- Corn, barley, rye, oats and similar grain processing plants
- Cereal cleaning plants
- Vegetable oil factories
- Seed cleaning plants
- Grain storage silos

Предназначен для удаления и очистки всех видов легких примесей и посторонних материалов из злаков, семян кофе, сои, кукурузы и т. с помощью циркуляции воздуха.

### Принцип работы

После подачи зерна через вибропитатель оно поступает в воздушный канал. Зерно равномерно отделяется на поверхности воздушного канала с помощью вибропитателя. Легкие примеси отделяются от зерна с помощью воздуха, и в конечном итоге примеси сбрасываются на конвейерную линию для отходов. Скорость воздуха можно регулировать с помощью заслонки, расположенной на выходе из воздуховода. Подлежащая корректировке может быть выполнена в соответствии с качеством очищаемого урожая и типом примесей в урожае. Установив воздушный канал (без вибромотора) непосредственно на выходе из сепаратора, продукт и посторонние предметы отделяются друг от друга.

### Особенности и преимущества

- Низкое потребление энергии и высокая эффективность
- Регулярное разбрасывание зерна с помощью вибропитателя
- Возможность регулировки регулярной подачи воздуха за счет большого отверстия воздуховода
- Долговечность и долгий срок службы
- Минимальное обслуживание, возможность практичной и легкой очистки
- Возможность подключения к центральной системе вентиляции
- Возможность установки с разделителем или без него

### Области применения

- В пищевой промышленности
- Мельницы для муки и манной крупы
- Кукуруза, ячмень, рожь, овес и аналогичные предприятия по переработке зерна
- Зерноуборочные установки
- Заводы по производству растительного масла
- Установки очистки семян
- Силосы для хранения зерна

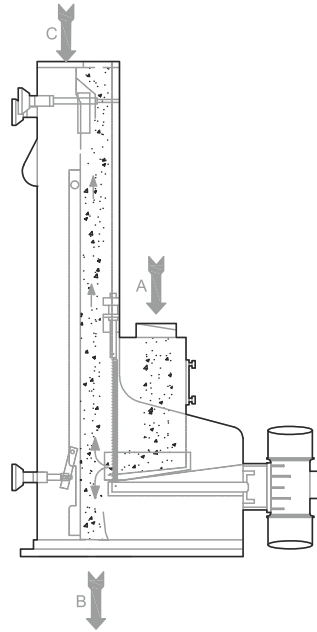

A- Production inlet  
 B- Cleaned product outlet  
 C- Aspiration connection  
 A- Entrée de produit  
 B- Sortie de produit nettoyé  
 C- Connection à l'aspiration

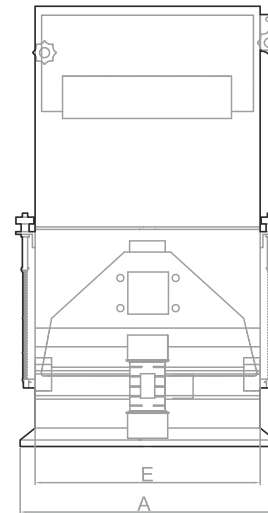
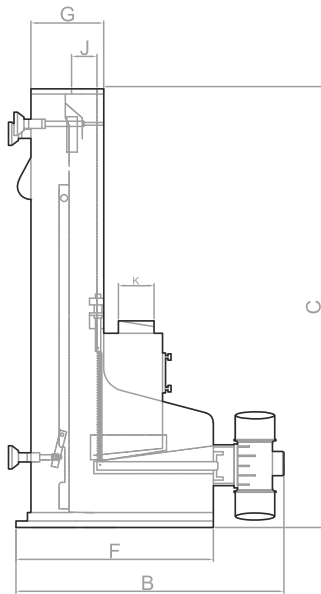

MODEL MODELE	DIMENSIONS mm.								TECHNICAL FEATURES CARACTERISTIQUES TECHNIQUES									
	A	B	C	E	F	G	J	ØK	Capacity - Capacité t/h					Motor Moteur Kw	Weights - Poids Kg		Volume sous Gross volume emballage m³	
									Corn - Mais		Wheat		Separation of Dusty + Husk Poussière, coque		Separation of Shrivelled kernels amandes brûlées	Net		Gross-Brut
									Mixture Mélange	Particulates Particules	Dusty Husk Poussière, coque	Separation of Shrivelled kernels amandes brûlées						
SE-AC 60G	810	857	1465	610	780	324	170x548	120	1.3	1.7	3.3	1.8	3.6	0.18	135	250	2	
SE-AC 60AG	820	642			642		150x596		2.4	3.1	5.9	3.3	6.3	105	205	1.6		
SE-AC 75G	960	857		710	780		170x698		150	1.3-2.0	1.7-2.6	3.3-4.9	1.7-2.6	3.3-4.9	0.17	170	296	2.2
SE-AC 75AG	970	642			642		150x746			2.4-3.6	3.1-4.7	5.9-8.9	3.1-4.7	5.9-8.9	130	240	1.8	
SE-AC 100G	1210	857		1010	780		170x948		150	2 - 2.7	2.6 - 3.5	4.9 - 6.6	3	6	0.17	180	355	3.6
SE-AC 100AG	1220	642			642		150x996			3.6 - 4	4.7 - 6.2	8.9 - 11.8	5.6	10.6	130	256	2.2	
SE-AC 150G	1710	857		1510	780		170x1448		150	3 - 4	3.9 - 5.9	7.3 - 9.9	4.5	9	0.17	225	406	3.6
SE-AC 150AG	1720	642			642		150x1496			5.4 - 7.2	7 - 9.3	13.3 - 17.7	8.4	16	195	354	2.9	

## Air Recycling Tarar Тарар с рециркуляцией воздуха



Perfect cleaning and separation of light particles with precise adjustment. It is used to eliminate light particles, foreign materials and dust from cereals and legumes with a minimum of air consumption.

### Working Principle

The uniformly separated product is fed to the aspiration duct by using a vibrating feeder. The product and impurities are separated from each other by means of air in the aspiration duct. The foreign particles and light impurities are carried away to the offal discharge line by air while the cleaned product is directly discharged out. Incorporated fan permits a better separation of the particles, the discharge of the particles due to a screw.

### Features & Advantages

- Low energy consumption and high efficiency
- Regular and uniform grain spreading by means of vibrating feeder
- Easy and practical cleaning possibility
- Minimum and easy periodic maintenance
- Connection possibility to the central ventilation system
- Perfect cleaning and separation process due to precise adjustment
- Pre-decantation allows a better separation
- Air flow with increasing and adjustable speed

### Applications Fields

- The machine consists of the following main units:
- Butterfly valve with micrometric adjustment of exhausted air flow
- Vertical exhaust chamber with wide transparent polycarbonate inspection panel
- Transversal section with varying inclination for air speed adjustment and for separation of light particles
- Discharge hopper
- Inside fans with motor drive units
- Inside pre-decantation unit with impurity discharge screw conveyor
- Air re-cycling channels

Идеальная очистка и отделение легких частиц с точной регулировкой. Используется для удаления легких частиц, посторонних материалов и пыли с зерновых и бобовых культур с минимальным потреблением воздуха.

### Принцип работы

Равномерно отделенный продукт подается в аспирационный канал с помощью вибропитателя. Продукт и примеси отделяются друг от друга с помощью воздуха в воздуховоде. Посторонние частицы и легкие примеси уносятся по воздуху в линию выгрузки отходов, а очищенный продукт выводится напрямую. Встроенный вентилятор позволяет лучше отделить частицы, вывести частицы за счет винта.

### Особенности и преимущества

- Низкое потребление энергии и высокая эффективность
- Равномерное распределение зерна с помощью вибропитателя
- Возможность легкой и практичной очистки
- Минимальное и простое периодическое обслуживание
- Возможность подключения к центральной системе вентиляции
- Идеальный процесс очистки и отделения благодаря точной настройке
- Предварительная декантация обеспечивает лучшее разделение
- Воздушный поток с увеличивающейся и регулируемой скоростью

### Области применения

- Машина состоит из следующих основных узлов:
- Дроссельная заслонка с микрометрической регулировкой расхода отработанного воздуха
- Вертикальная вытяжная камера с широкой смотровой панелью из прозрачного поликарбоната
- Поперечная секция с изменяемым наклоном для регулировки скорости воздуха и отделения легких частиц
- Разгрузочный бункер
- Внутренние вентиляторы с моторными приводами
- Внутренний блок предварительной декантации с шнековым конвейером для удаления примесей
- Каналы рециркуляции воздуха

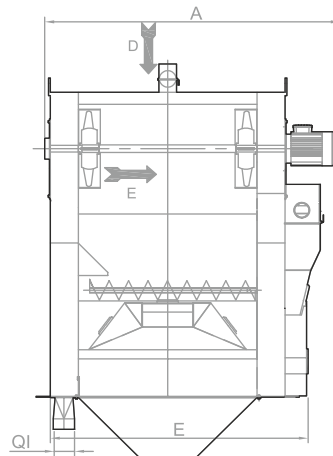

- A- Entrée de produit
- B- Sortie de produit
- C- Séparation (coque etc.)
- D- Connection à l'aspiration (déchet léger)
- E- Air sous vide

- A- Product inlet
- B- Product outlet
- C- Separation (Husk etc.)
- D- Aspiration connection (Light offals)
- E- Air with vacuum

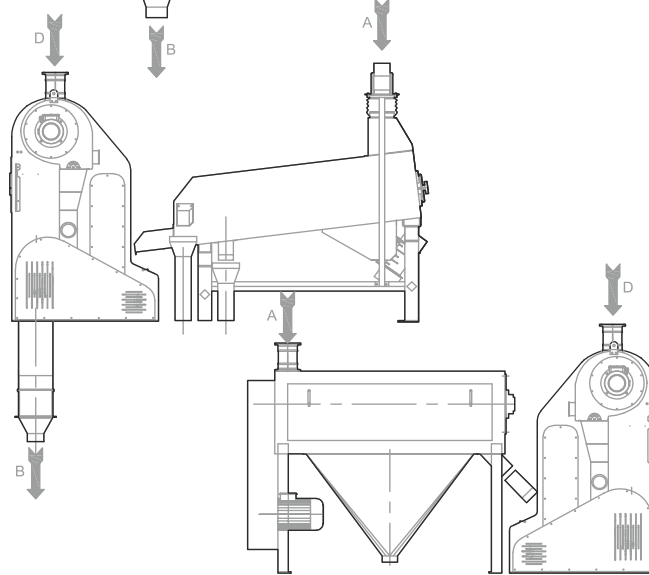
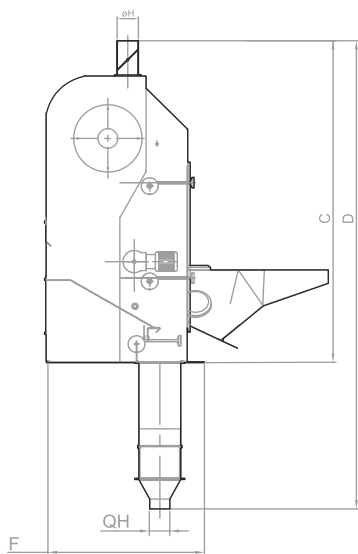

MODEL MODELE	DIMENSIONS mm.										Capacity Capacité t/h	Elektirik motor		Rediktör motor	
	Product inlet				Product outlet							kw- rpm	kw- rpm		
	A	B	C	D	E	F	G	QH	QI	K					
SE-ART - 80	1520				1110						20 - 10	AGM 100 L2-3KW 3000 rpm	NR03-80/4a0.55 kw-103rpm		
SE-ART- 100	1720	1400	1750	2250	1310	1135	800	140	150	375	30 - 15	AGM 112 m2-4KW 3000 rpm	NR102-80/4b0.75 kw-126rpm		
SE-ART- 150	2630				1950						50 - 25	AGM90L2-2x2.2kw 3000 rpm	NR102-80/4b0.75 kw-126rpm		

## Dry Stoner Камнеотборник



It is used to remove stones, mud balls, glass or metal pieces from cereals, leguminous seeds, shelled seeds and similar products.

### Working Principle

The product flows through the feeding chamber onto a vibrating separating deck and is acted upon by vibration and air flow which causes the stones to travel up to deck to be discharged to the stone container whilst the cereals travel down to the deck to be discharged into the spout. This operation is achieved easily due to oscillation difference; consequently the heavy particles and product are easily separated from each other. An optimum operation is the result of several factors, such as: Frequency and amplitude of vibrations Suspension effect of the cereals caused by the airflow Inclination of the processing deck

### Features & Advantages

- Low energy consumption, high capacity and efficiency
- Minimum and easy periodic maintenance
- Durability, long lifetime, easy and quick replacement of screen
- Precise adjustment and inclination of screen deck and airflow
- Easy cleaning
- Dust-free construction
- Noiseless working condition
- Note: The given values at the table are only for wheat. These values can change if processing other than wheat.

### Applications Fields

- At food industry
- Flour and semolina mills
- Cereal cleaning plants
- Corn factories
- Oil factories
- Malt factories

Используется для удаления камней, комков грязи, стеклянных или металлических предметов из зерновых, бобовых, очищенных от скорлупы семян и подобных продуктов.

### Принцип работы

Продукт протекает через загрузочную камеру на вибрирующую разделительную платформу и подвергается действию вибрации и воздушного потока, которые заставляют камни подниматься на палубу и выгружаться в контейнер для камней, в то время как зерно спускается на платформу для выгрузки в контейнер. Эта операция легко достигается за счет разницы колебаний; следовательно, тяжелые частицы и продукт легко отделяются друг от друга. Оптимальная работа является результатом нескольких факторов, таких как: частота и амплитуда колебаний; эффект подвешивания зерновых, вызванный воздушным потоком; наклон рабочей площадки.

### Особенности и преимущества

- Низкое потребление энергии, высокая производительность и эффективность
- Минимальное и простое периодическое обслуживание
- Долговечность, долгий срок службы, простая и быстрая замена экрана
- Точная регулировка наклона грохота и воздушного потока
- Легкая чистка
- Беспыльная конструкция
- Бесшумное рабочее состояние
- Примечание: данные в таблице относятся только к пшенице. Эти значения могут измениться при обработке не пшеницы.

### Области применения

- В пищевой промышленности
- Мельницы для муки и манной крупы
- Зерноуборочные установки
- Кукурузные фабрики
- Нефтяные заводы
- Солодовые заводы

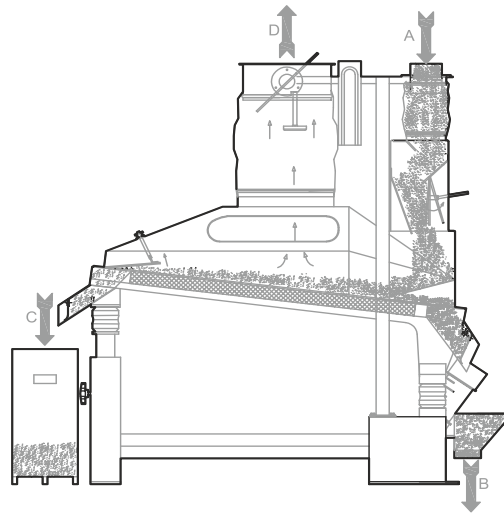

- A- Entrée de produit
  - B- Sortie de produit
  - C- Sortie de gros déchets (Pierres, cailloux etc)
  - D- Connecton à l'aspiration
- 
- A- Product inlet
  - B- Product outlet
  - C- Rough particles discharge outlet (Stone,pebble etc..)
  - D- Aspiration connection

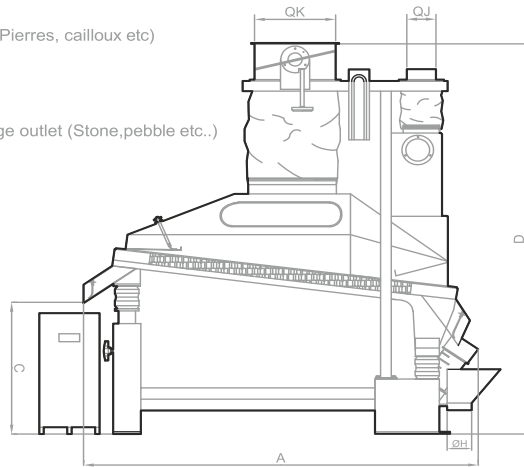
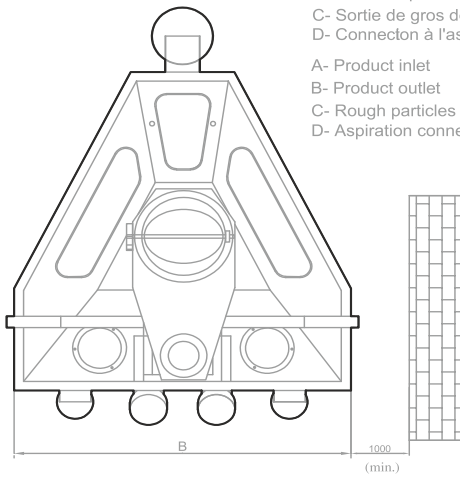

MODEL MODELE	DIMENSIONS mm.							TECHNICAL FEATURES CARACTERISTIQUES TECHNIQUES				
	A	B	C	D	ØH	ØJ	ØK	Capacity Capacité t/h	Motor Moteur kW	Weights - Poids Kg		Volume sous Gross volume emballage m³
										Net	Gross-Brut	
SE-DS -50		780					250	5	2x0.25	370	493	4.0
SE-DS -100	1782	1440	595	1750	120	120	350	10	2x0.40	420	602	6.6
SE-DS -150		2040				150	450	15	2x0.55	530	765	9.0

## Destoner Classifier Камнеотборник 2 этажный



Combined machine for selecting of cereals into light and heavy fraction and for separating the heavy fraction from stones and other particles with high specific weight.

### Working Principle

The product, flows through the superior part of the machine and with the effect of the vibration and a particular distribution system, spread on superior frame divided in three parts with different sizes and perforations. During the deviation on the superior frame, on the effect of the combination airflow and frame vibration, the product becomes intense uniformly on all length of the frame. Stones and high specific weight product fraction are concentrated on the inferior part of the product layer; however, the suspended light fractions are evacuated beginning from the second part of the frame. The destoner treatment is done on the inferior frame, the effect of the vibration and the aspiration regularize the flow of the product until the stone were evacuated on the backside. The heavy cereal fraction, cleaned from the stones, is oriented on the opposite side.

### Features & Advantages

- Low energy consumption, high capacity and efficiency
- Minimum and easy periodic maintenance
- Durability, long lifetime, easy and quick replacement of screen
- Precise adjustment and inclination of screen deck and airflow
- Easy cleaning
- Dust-free construction
- Noiseless working condition
- Note: The given values at the table are only for wheat. These values can change if processing other than wheat.

### Applications Fields

- Alloy steel support structure suspended an elastic shock absorbing elements with
- Adjustable inclination
- Aluminium tubular frames clothed with spring-steel wire
- Vacuum operation by means of micrometric aspiration adjustment Inlet and outlet sleeve
- Support plank for aspiration butterfly valve

Комплексная машина для сортировки зерновых культур на легкую и тяжелую фракцию, а также для очистки тяжелой фракции от камней и прочих частиц с высокой удельной массой.

### Описание продукта

- Используется в очистке зерновых культур. Незаменимая машина в сухих очистительных комплексах;
- Используется в очистке пшеницы, ячменя, риса, гороха, бобов, кунжута и тд от камней;
- Регулируемый наклон корпуса;
- Пылеизолированная конструкция;
- Наблюдательные окна изготовлены из слюды;
- Посредством гармоничного движения сит, камни и другие тяжелые примеси разгружаются из желоба в задней стороне машины, а очищенное сырье разгружается через два желоба в передней стороне;
- Воздух играет значимую роль в очистке сырья в этой машине;
- Посредством воздуха, всасываемого через верхнее отверстие, сырье равномерно распространяется по всей поверхности сита;
- Выбор вентилятора происходит соответственно величине машины.
- При помощи клапана производится регулировка воздуха соответственно типу сырья.

### Решения в соответствии с Вашим заказом – оптимальная адаптация к потребностям клиента

- Три различных модификации камнеотборников с возможностью настройки производительности оборудования на уровень до 8 т/ч, 8 – 16 т/ч или 16 – 24 т/ч позволяют гибко и оптимально планировать капитальные затраты и занимаемую площадь в соответствии с потребностями.
- Камнеотборник предлагается компанией SEDİROGLU с системой рециркуляции воздуха или без нее. Таким образом у клиентов есть выбор: эксплуатировать машину независимо или подключать к существующей центральной системе аспирации

### Области применения

- Пищевая промышленность:
- предприятия по производству муки и манной крупы;
- предприятия по очистке зерна;
- предприятия по производству кукурузы;
- предприятия по производству масла;
- солодовые заводы;
- предприятия по производству какао и кофе.

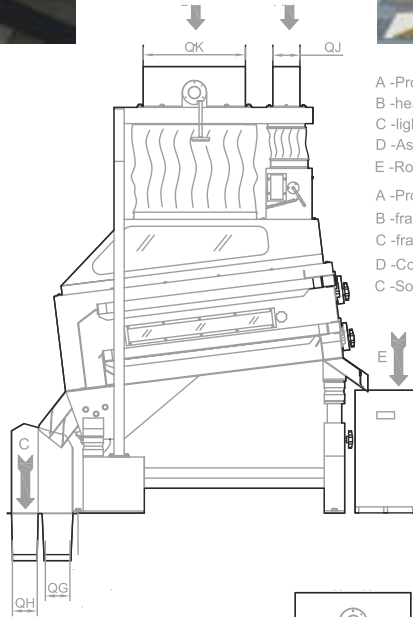

- A -Product inlet
- B -heavy fraction
- C -light fraction
- D -Aspiration connection
- E -Rough particles discharge outlet (Stone,pebble etc.)

- A -Product inlet
- B -fraction lourde
- C -fraction legere
- D -Connecton à l'aspiration
- C -Sortie de gros déchets (Pierres, cailloux etc)

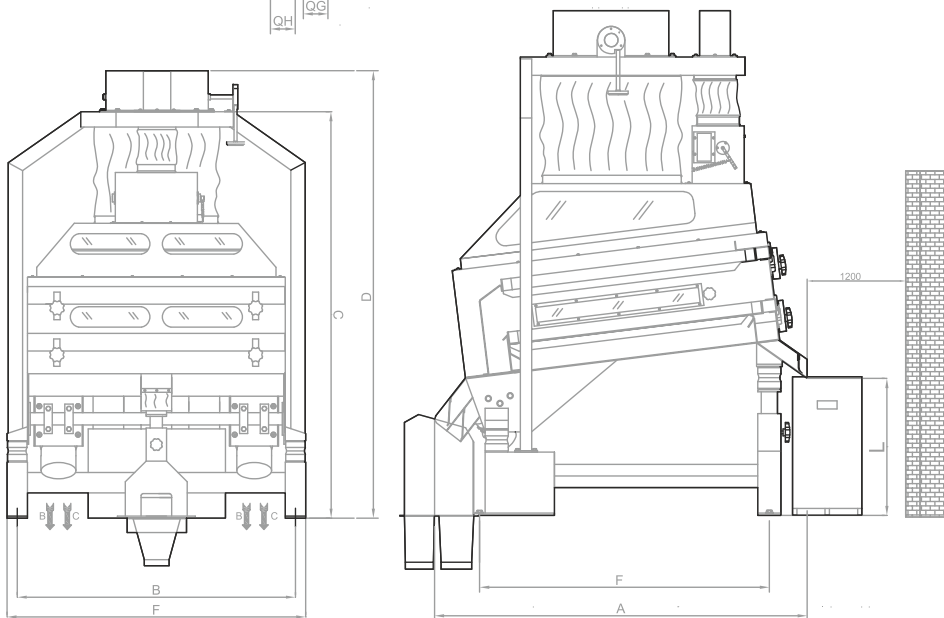

MODEL MODELE	DIMENSIONS mm.										TECHNICAL FEATURES CARACTERISTIQUES TECHNIQUES					
	A	B	C	D	E	F	ØG	ØH	ØJ	ØK	L	Capacity Capacité t/h	Motor Moteur kW	Weights - Poids Kg		Volume sous Gross volume emballage m³
														Net	Gross Brut	
SE-DC-80		1070				970	121	121	120	400		8	2x0.35	570	633	5.9
SE-DC-120	1630	1480	2010	2210	1277	1376	133	121	150	500	500	16	2x0.68	650	732	7.7
SE-DC-180		2020				1920	192	150	200	600		24	2x1.1	790	899	10.3

## Trieur Триер



The cylinder ports size are selected in accordance with scope of the process.

### Working Principle

The cylinder ports size are selected in accordance with scope of the process. The grain is regularly spreader on cylinder and during process the foreign particles and broken wheat are accommodated in the cylinder ports. The separation process is carried out by moving the trapped particles in cylinder ports from circumference to upward and drain into conveying screw conveyor. In case of necessary the separated foreign particles are conveyed to the control cylinders to separate the escaped wheat kernels during main process.

### Features & Advantages

The machine consists of the main structures. The sturdy body erected with cylinders and drive motors and the cylinders which carry out the separation process. The main and control cylinders are selected per need as one or two pieces. The cylinders can be combined as multiplicity by taking into consideration separation process and capacity.

### Applications Fields

The machine is used to separate the round particles which are smaller than wheat kernels, broken wheat kernels, longer particles more than wheat kernels from wheat in grain cleaning, packing plants and flour mills.

Машина используется для отделения круглых частиц, которые меньше целых или дробленых зерен пшеницы, а также удлиненных частиц, которые больше зерен пшеницы, на предприятиях по очистке зерна и упаковке, а также на мукомольных заводах.

### Принцип работы

Триер SE-TR – это сортировочная машина, которая производит отбор зерновых и прочих зернистых продуктов по длине. Размер отверстий цилиндра выбирается в соответствии с масштабами процесса. Зерно равномерно распределяется по цилиндру. Во время процесса инородные частицы и дробленая пшеница помещаются в отверстия цилиндра. Процесс отделения выполняется за счет перемещения уловленных частиц в отверстия цилиндра с периферии вверх и их отвода на винтовой конвейер. В случае необходимости отделенные инородные частицы перемещаются в контрольные цилиндры, где осуществляется отделение зерен пшеницы, пропущенных в ходе основного процесса.

### Оптимальная очистка и сортировка

- Высокая точность очистки и сортировки благодаря применению куколе- и овсюгоотборников, а также возможности последующей контрольной сортировки.

### Простота отбора проб

- Отверстие, закрываемое пластиковой крышкой, позволяет в любой момент проводить отбор проб.

### Модульная конструкция, модельный ряд с производительностью до 48 т/ч

- Широкий выбор вариантов комплектаций для обработки различных продуктов.

### Плавная регулировка лотка для схода

- Плавная регулировка положения лотка для схода позволяет настраивать сортировку таким образом, чтобы ее результат точно соответствовал требованиям заказчика.

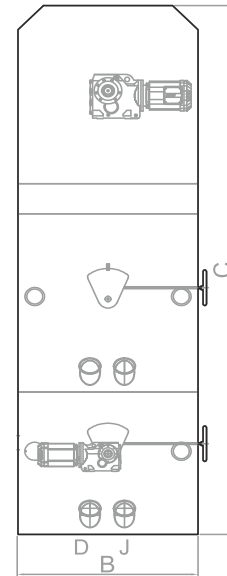
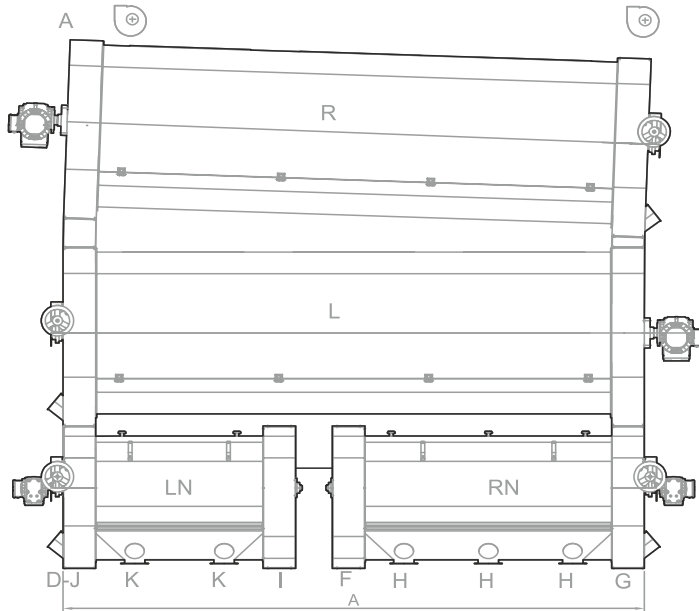
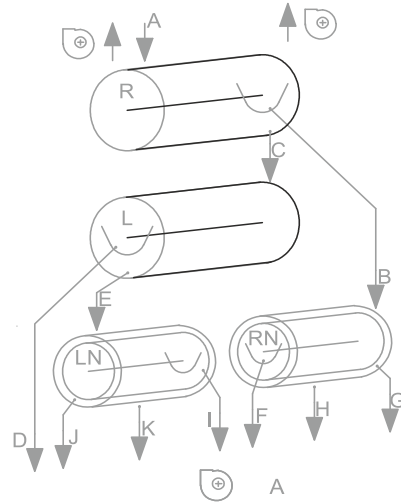
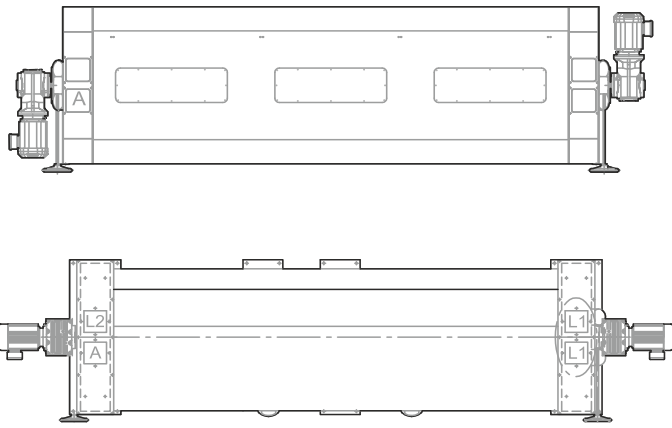

MODEL MODELE	CAPACITY(WHEAT) (T/H)	INDENT CYLINDER DIMENSION (mm)						POWER REQUIREMENTS		DUST ASPIRATION		DIMENSIONS mm.		
		R-L		RN		LN		kw				A	B	C
		ø	Length	ø	Length	ø	Length	R-L	RN-LN	(m <sup>2</sup> /min)	Pa	Length	Width	Height
SE-TR 1020 R-L-RN-LN	1	400	1000	350	250	0,37	0,37	12	200	2024	600	2343		
SE-TR 2020 R-L-RN-LN	2	400	2000	480	350	0,55	0,37	14	200	3024	600	2377		
SE-TR 3020 R-L-RN-LN	3	600	1500	570	430	0,75	0,55	18	250	2517	800	2760		
SE-TR 4020 R-L-RN-LN	4	600	2000	650	480	0,75	0,55	18	250	3017	800	2777		
SE-TR 5020 R-L-RN-LN	5	600	2500	750	550	1,1	0,55	18	250	3416	800	2794		
SE-TR 6020 R-L-RN-LN	6	900	3000	850	650	1,5	0,55	18	250	4016	1100	2812		
SE-TR 8020 R-L-RN-LN	8	900	2000	890	590	2,2	1,1	24	300	3240	1100	3378		
SE-TR 10020 R-L-RN-LN	10	900	2500	1150	850	3	1,1	24	300	3738	1100	3395		
SE-TR 12020 R-L-RN-LN	12	900	3000	1430	945	3	1,1	24	300	4238	1100	3413		
SE-TR 16020 R-L-RN-LN	16	900	4000	1800	1430	4	1,1	24	300	5088	1100	3443		

K	Sieve throughs LN
J	Sieve overs LN
I	Shell product LN
H	Sieve throughs RN
G	Sieve overs RN
F	Trough product RN
E	Shell product L
D	Trough product L
C	Shell product R
B	Trough product R
A	Inlet
R	round grain cylinder
L	long grain cylinder
RN	round grain re-separation cylinder
LN	long grain re-separation cylinder

## Intensive Scourer Обоечная машина



It eliminates the dust, the awns and beards from the kernels furthermore, it crumbles insects and detaches empty kernels and lumps of mud. An intensive friction and rubbing action between the kernels, the cover and the paddle type beaters will reduce the bacterial potential in the flour.

### Working Principle

- The grain is intensively rubbed and pressed between the screen and itself by using a horizontal rotor. In the meantime the following processes occur because of intensive friction is generated:
- The grain is pressed and rubbed against each other
- The grain is pressed and rubbed by rotor
- fitted wings
- The grain is rubbed by an abrasive screen
- The machine is driven by a belt
- pulley combination and it can be used with any type of air canal and tarar.

### Features & Advantages

- Low energy consumption and high efficiency
- Regular grain spreading by using vibrating feeder
- Adjustment possibility of regular air supply due to wide duct opening
- Durability and long lifetime
- Minimum maintenance, practical and easy cleaning possibility
- Connection possibility to central ventilation system
- Installation possibility with or without separator

### Applications Fields

- At food industry;
- Flour and semolina mills
- Wheat, oats, rye, corn-cleaning plants
- Grain storage silos
- Electrically welded steel sheet structure
- Statically balanced rotor with 8 rods duly screwed and provided with a set of paddle type beaters arranged in diagonal
- Shaft fitted onto double row barrel roller bearings and supporting elements with internal labyrinth seals
- Special sheet steel cover with triangular pocket shaped perforations
- Large doors for easy maintenance operations of cover

Отделяет от зерна пыль, остья колосьев, плодовые оболочки, а также измельчает насекомых, пустые зерна и комки земли. Интенсивное трение и шлифовка за счет контакта между зернами, крышкой и бичами лопастного типа снижает потенциал бактериального заражения муки.

### Принцип работы

- Зерна интенсивно трутся и сжимаются между ситом и другими зернами благодаря использованию бичевого ротора с горизонтальной осью вращения. В это время возникают следующие процессы, которые порождаются интенсивным трением:
- зерна сжимаются и трутся друг о друга;
  - зерна сжимаются и трутся о бичевой ротор;
  - зерна трутся об абразивное сито.
- Машина приводится в движение за счет шкивового ремня и может использоваться с любым типом воздушного канала или сепаратора воздушно-замкнутого цикла

### Область применения

- Пищевая промышленность;
- предприятия по производству муки и манной крупы;
- предприятия по очистке пшеницы, овса, ржи, кукурузы;
- силосы для хранения зерновых культур.

### Конструкция

- Конструкция из листовой стали, изготовленная с использованием электросварки;
- Статически уравновешенный ротор с 8 штоками, который закреплен винтами и оснащен бичами лопастного типа, расположенными диагонально;
- Вал установлен на двухрядных роликовых подшипниках с бочкообразными роликами и опорными элементами;
- Используется внутреннее лабиринтное уплотнение;
- Специальная крышка из листовой стали с перфорацией в форме треугольных карманов;
- Большие дверцы для простоты технического обслуживания крышки.

### Характеристики и преимущества

- Низкое потребление электроэнергии и высокий КПД.
- Возможность совместной работы с воздушным каналом или сепаратором воздушно-замкнутого цикла, установленным на том же уровне (на полу).
- Простая и быстрая замена сита.
- Минимальный объем технического обслуживания и простота очистки.
- Бесшумная работа.
- Высокий КПД процесса очистки.
- Удаление пыли, остей колосьев и плодовых оболочек.
- Измельчение насекомых, пустых зерен и комков земли, а также снижение бактериальной массы за счет интенсивного трения.

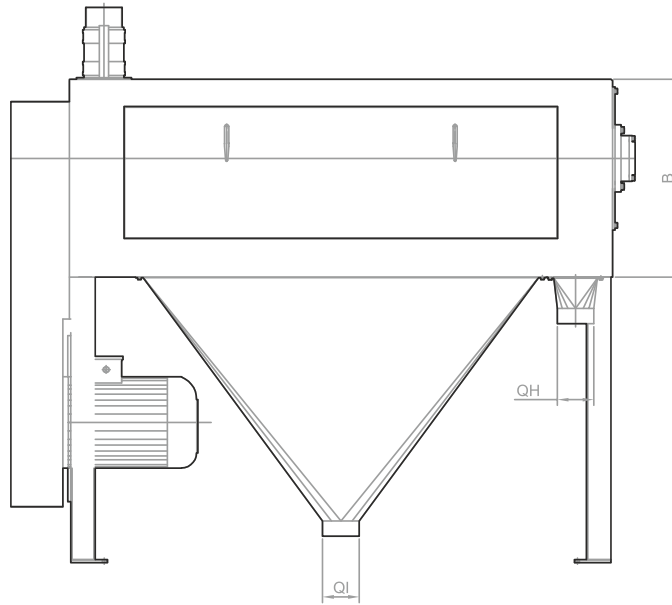

- A- Product inlet
- B- Product outlet
- C- Outing of bottom of sieve
- A- Entrée de produit
- B- Sortie de produit
- C- Sortie sous tamis

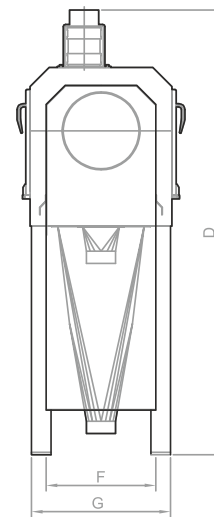
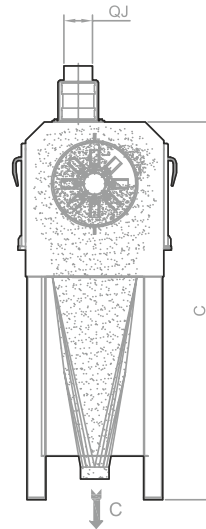
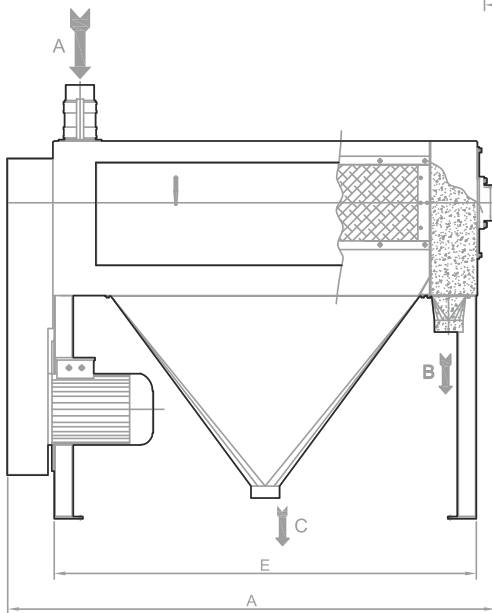

MODEL MODELE	DIMENSIONS mm.										TECHNICAL FEATURES CARACTERISTIQUES TECHNIQUES							
	A	B	C	D	E	F	G	øH	øI	øJ	Capacity - Capacité t/h		Motor Moteur Kw	Weights - Poids Kg		Gross volume Volume sous emballage m³		
Soft wheat - Ble tendre		Hard wheat - Ble dur		1st Cleaning		2nd Cleaning		1st Cleaning		2nd Cleaning		Net		Gross-Brut				
	1st Nettoyage	2nd Nettoyage	1st Nettoyage	2nd Nettoyage	1st Nettoyage	2nd Nettoyage	1st Nettoyage	2nd Nettoyage	1st Nettoyage	2nd Nettoyage	1st Nettoyage	2nd Nettoyage						
SE-IS -3010	1700				1430			120	120	120	6	5	5	4	7,5	543	689	3,9
SE-IS -3013	2070	750	1610	1845	1795	590	795	150	120	150	10	8	8	7	11	600	817	4,7
											14	10	10	9	15			
SE-IS -4013																		
											20	16	16	14				

## Dampener Turbolizer Вихревой увлажнитель



SEDIROGLU's dampener Turbolizer SE-DT is applied in grain milling for the intensive, homogenous dampening of grain, thus conditioning the grain optimally for the grinding process. The dampener Turbolizer is also used by breweries for the gentle dampening of malt.

### Bi-rotor whirling system for optimal dampening of grain.

- With its bi-rotor whirling system, the dampener Turbolizer SE-DT guarantees uniform water distribution and excellent penetration of moisture into the grain. - Due to the low power consumption during the dampening process, the treatment of the grain is extremely gentle: The result is minimal abrasion and breakage. - The dampener Turbolizer SE-DT enables moisture addition rates of up to 7% in a single pass.

### High throughput capacity in a compact design.

- The compact design of the dampener Turbolizer SE-DT saves space and is thus excellently suited for integration in every milling plant. - Additionally, in spite of its compact design, the dampener Turbolizer SE-DT excels through its very highthroughput capacity.

### Excellent sanitation thanks to self-cleaning function

- Swing-open housing panels provide easy access for maintenance tasks. - All machine components that come in contact with the product are made of stainless steel; this ensures excellent sanitation and low-maintenance operation. - Another hygienic advantage: The dampener Turbolizer SE-DT's whirling system is self-draining.

Вихревой увлажнитель SE-DT компании SEDIROGLU применяется при помоле зерна для интенсивного, однородного увлажнения зерна, таким образом, оптимально кондиционируя зерно для процесса измельчения. Вихревой увлажнитель также используется пивоваренными заводами для бережного увлажнения солода.

### Двухроторная вихревая система для оптимального увлажнения зерна.

- Вихревой увлажнитель SE-DT с его двухроторной вихревой системой гарантирует равномерное распределение воды и отличное проникновение влаги в зерно. - Из-за низкого энергопотребления во время процесса увлажнения обработка зерна чрезвычайно щадящая: в результате получается минимальное истирание и поломка. - Вихревой увлажнитель SE-DT обеспечивает добавление влаги до 7% за один проход.

### Высокая пропускная способность при компактном дизайне.

- Компактная конструкция экономит место и, таким образом, идеально подходит для интеграции в любую мукомольную установку. - Кроме того, несмотря на компактную конструкцию, отличается очень высокой пропускной способностью.

### Превосходная санитария благодаря функции самоочистки

- Откидные панели корпуса обеспечивают легкий доступ для обслуживания. - Все детали машины, контактирующие с продуктом, изготовлены из нержавеющей стали; это обеспечивает отличные санитарные условия и низкие эксплуатационные расходы. - Еще одно гигиеническое преимущество: система вихря Вихревого увлажнителя SE-DT является самодренажной.

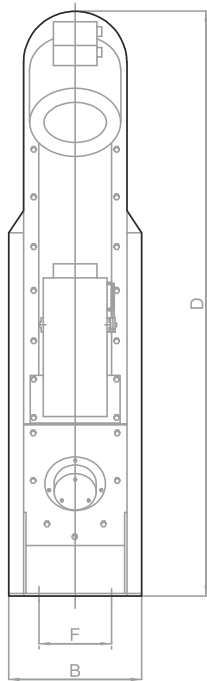
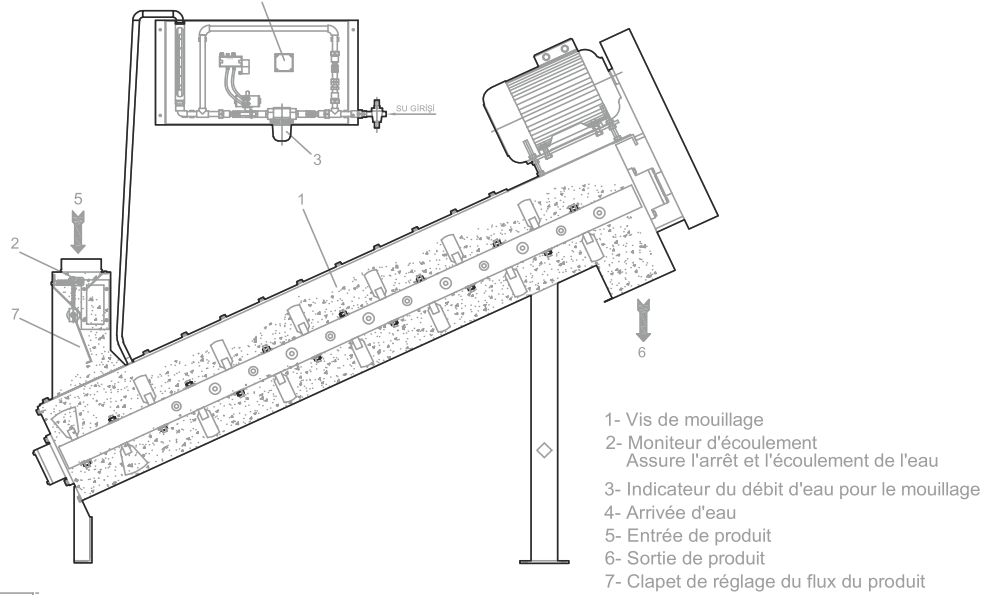

- 1- Intensive dampener
- 2- Flow monitor, type SE-DT, for automatic Water supply ON / OFF
- 3- Dampener type SE-DT for metering the water quantity
- 4- Water mains
- 5- Product inlet
- 6- Intensive dampener SE-DT outlet
- 7- Product flow adjusting gate

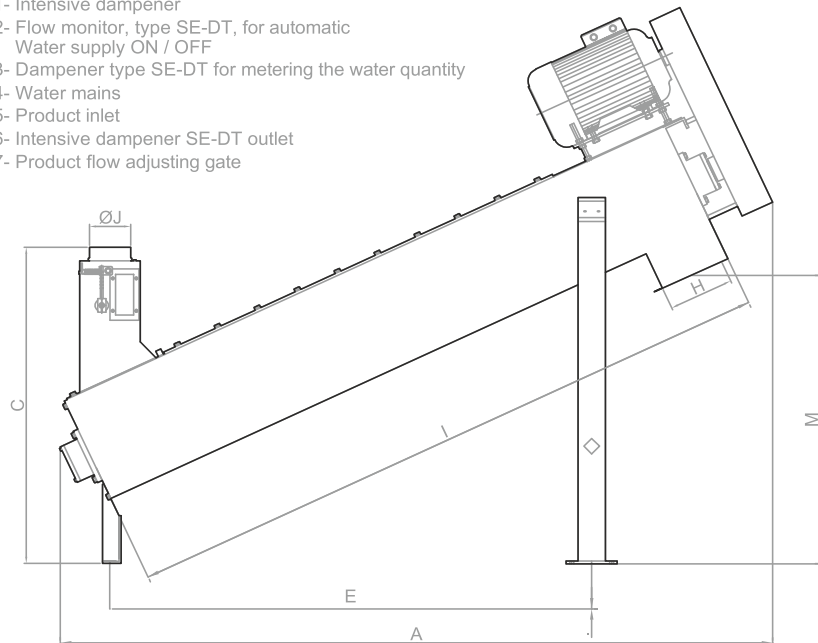

MODEL MODELE	DIMENSIONS mm.										TECHNICAL FEATURES CARACTERISTIQUES TECHNIQUES				
	A	B	C	D	E	F	H	I	M	ØJ	Capacity Capacité t/h	Motor Moteur Kw	Weights - Poids Kg		Gross volume Volume sous emballage m <sup>3</sup>
													Net	Gross-Brut	
SE-DT-350	2585	550	1170	2055	1170	250	195X280	2395	1066	120X150	5-16	7,5	450	699	5,2
SE-DT-500		700	1190	2215	1190	400	195X430		1120		16-28		745	1029	6,6
SE-DT-600	3693	800	1550	2865	1550	610	356X510	3500	1657	200	27-35	1100	1560	12,9	

## Dampener With There Rotor Увлажнительная машина

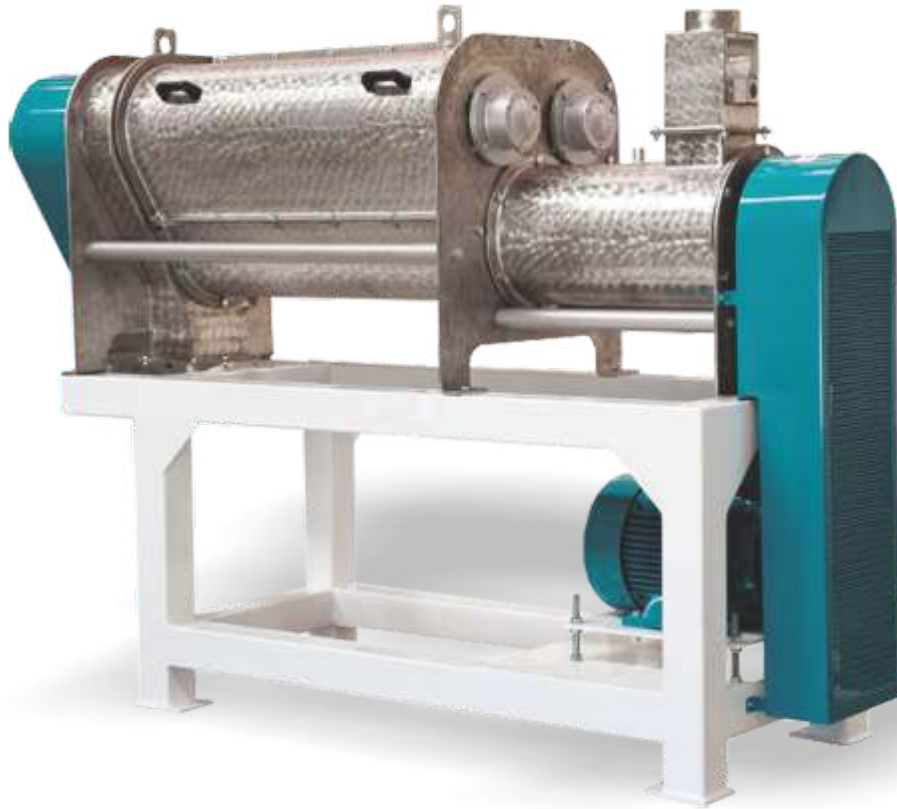

The intensive dampener's rotor system provides intensive but gentle dampening of grain with a moisture addition level.

### Working Principle

The grain flow entering the casing agitates the water flow sensor; the water is sprayed into the grain and mixes with it. The blades push the grain mixed with water to the grain outlet. Capable of adding up to 5% water to cleaned wheat with even distribution of moisture. Avoids grains breakage, minimize the wear of rotor and prevents its unbalance thanks to limited operational speed. The water distribution to kernel is fast and uniform with thorough penetration and absorption

### Features & Advantages

- Low energy consumption and high efficiency
- Minimum maintenance, practical and easy cleaning possibility

### Applications Fields

- At food industry
- Flour mills and semolina mills
- Corn, barley, rye, oats and similar grain processing plants
- Vegetable oil factories

Роторная система интенсивного увлажнителя обеспечивает интенсивное, но щадящее увлажнение зерна с добавлением влаги.

### Принцип работы

Поступающий в кожух поток зерна приводит в движение датчик расхода воды; вода распыляется на зерно и смешивается с ним. Ножи проталкивают смешанное с водой зерно к выпускному отверстию для зерна. Возможность добавления до 5% воды в очищенную пшеницу с равномерным распределением влаги. Предотвращает поломку зерна, сводит к минимуму износ ротора и предотвращает его разбалансировку благодаря ограниченной рабочей скорости. Распределение воды по ядру быстрое и равномерное с тщательным проникновением и впитыванием.

### Особенности и преимущества

- Низкое потребление энергии и высокая эффективность
- Минимальное обслуживание, возможность практичной и легкой очистки

### Области применения

- В пищевой промышленности
- Мельницы для муки и манной крупы
- Кукуруза, ячмень, рожь, овес и аналогичные предприятия по переработке зерна
- Заводы по производству растительного масла

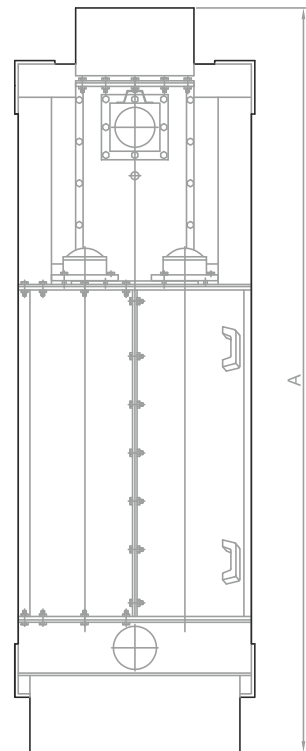
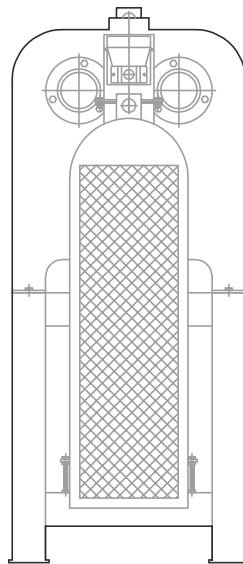
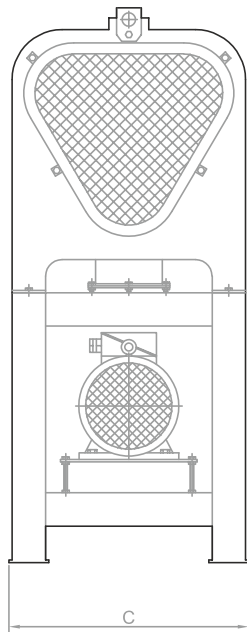
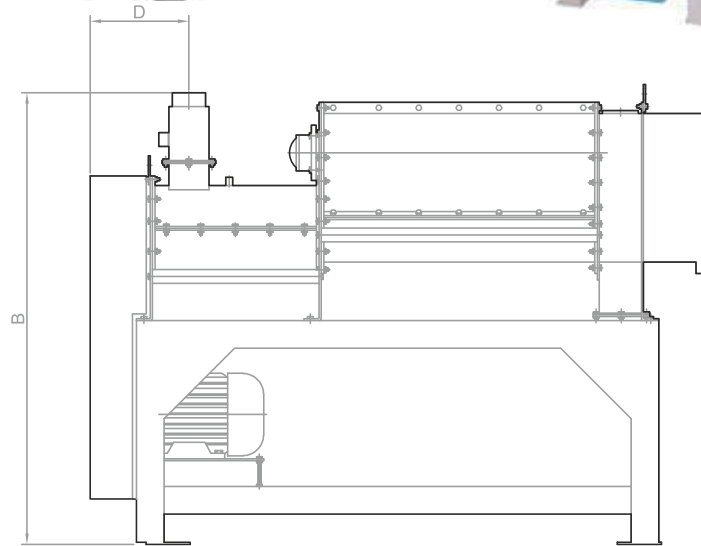

MODEL MODELE	DIMENSIONS mm.						TECHNICAL FEATURES CARACTERISTIQUES TECHNIQUES			
	A	B	C	D	Capacity Capacité t/h	WATER addition (max.%)	Motor Moteur Kw	Weights - Poids Kg		Gross volume Volume sous emballage m³
							Net	Gross-Brut		
SE-DWTR-32/50	1585	1600	710	420	6 - 8	4 - 5	350	300	1.6	
SE-DWTR-32/100	2330	1750	710	420	12 - 14	4 - 5	375	600	2.4	

## Round Aspirator Круговой сепаратор



Is used for separation of light materials such as bran, husk etc.

### Working Principle

It is used to separate light shells and similar particles from grain. Product enters in the machine through an inclined pipe and scatters hitting to the rotating blades. At this moment the light particles like grain shell etc. are carried by vacuum air through the upper channel. Vacuum air can be regulated by a valve in the upper channel. Cleaned product flows out through bottom cone. In high capacity models reductor motors are used to rotate the blades

### Applications Fields

- Regulated by the air clamp.
- Cleared product flow through exit hopper.
- Control side windows are made of plexiglass.

Используется для отделения легких материалов, таких как отруби, шелуха и т.д.

### Принцип работы

Используется для отделения легких оболочек и подобных частиц от зерна. Продукт поступает в машину по наклонной трубе и распределяется, попадая на вращающиеся лопасти. В этот момент легкие частицы, такие как шелуха зерна и т.д., переносятся вакуумным воздухом через верхний канал. Вакуум воздуха можно регулировать с помощью клапана в верхнем канале. Очищенный продукт вытекает через нижний конус. В моделях большой мощности для вращения лопастей используются мотор-редукторы.

### Области применения

- Регулируется воздушным зажимом.
- Вход очищенного потока продукта через выходной бункер.
- Контрольные боковые окна выполнены из оргстекла

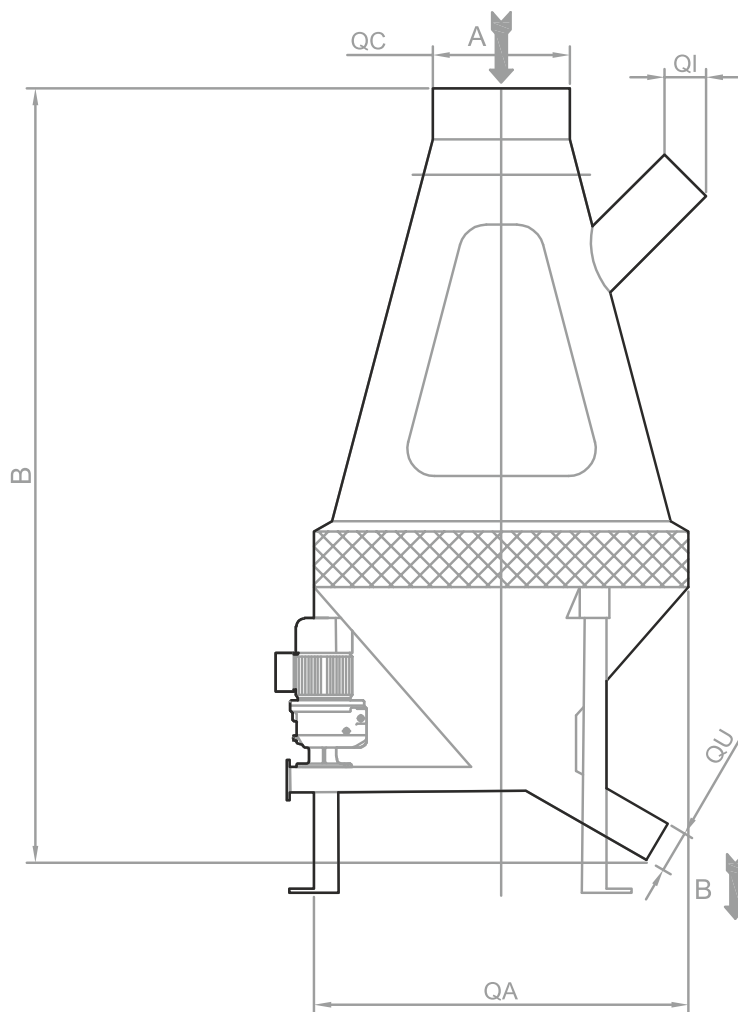

A- Entrée de produit  
 B- Sortie de produit  
 E- Sieve

A- Product inlet  
 B- Product outlet  
 E- Tôle perforée

MODEL MODELE	DIMENSIONS mm.					TECHNICAL FEATURES CARACTERISTIQUES TECHNIQUES		
	QA	B	QC	QI	QU	ASPIRAZONE EXHAUST	CAPACITY CLEAN T/H	Motor Moteur Kw
SE-RA-450	550	1200	150	102	120	15	4	—
SE-RA-600	700	1360	200	133	133	25	6	—
SE-RA-800	900	1650	300	168	168	37	9	0.55
SE-RA-1000	1000	2150	400	192	250	55	14	0,4
SE-RA-1200	1300	2560	450	250	318	80	20	1.1

## Scourer Обоечная машина Turbo



In the cleaning section, horizontal scourer is used to remove impurities which are adhered to the wheat such as sand, clod etc. and also it is used for scouring the wheat.

### Working Principle

Abrasive plates on the rotor group are made of a special material which are resistant to wear and tear. Thanks to this, maintenance costs of the machinery reduce. Rotor is finely balanced. In case of wearing out, maintenance can be done by changing only abrasive plates without dismantling rotor and balancing. In the bearing housings on the both ends of the rotor, durable bearings are used which are suitable to the working conditions of the machine. Fixed abrasive plates on the housing group have various types in special forms. Those plates are made of wear resistant special material likewise the rotor. Covers on both sides of the machine provide easy maintenance.

### Features & Advantages

While the grain, to be scoured, move between the special formed abrasive nosings on the rotor and stator pallets, at the same time, grain rub against each other. Therefore we can get an efficient scouring performance. It is possible to adjust the staying time of the stock in the machine by outlet dampers. Either air channel or closed circuit tarar is applicable at the outlet of the machine.

Обоечная машина используется в мукомольном производстве как при первой, так и при второй очистке для шелушения различных сортов зерна.

Превосходная эффективность шелушения – оптимальная гигиена продукта.

- Эффективно удаляет такие загрязнения, как пыль, песок, комья земли и т.п. и благодаря этому оптимально подготавливает зерно к размолу.
- Заметно улучшает гигиену продукта – посредством снижения микробиологии (бактерии, грибки и т.п.), а также уменьшению количества насекомых и их фрагментов.
- Оборудуется аспирационным каналом SE-SO или тараром с рециркуляцией воздуха SE-ART. Благодаря этому осуществляется чистое отделение от зерна оторвавшихся частей оболочки или грязи с поверхности.

### Принцип работы

Абразивные пластины на роторной группе изготовлены из специального материала, устойчивого к износу. Благодаря этому снижаются затраты на техническое обслуживание техники. Ротор отлично сбалансирован. В случае износа обслуживание может производиться заменой только абразивных пластин без демонтажа ротора и балансировки. В корпусах подшипников на обоих концах ротора используются прочные подшипники, соответствующие условиям работы машины. Неподвижные абразивные пластины на корпусной группе бывают различных типов в специальных формах. Эти пластины, как и ротор, изготовлены из специального износостойкого материала. Крышки с обеих сторон машины упрощают обслуживание.

### Особенности и преимущества

В то время как очищаемое зерно перемещается между специально сформированными абразивными выступами на поддонах ротора и статора, при этом зерна трутся друг о друга. Таким образом, мы можем получить эффективную очистку. Можно регулировать время нахождения лжи в машине с помощью выпускных заслонок. На выходе из машины можно использовать воздушный канал или тарар замкнутого контура.

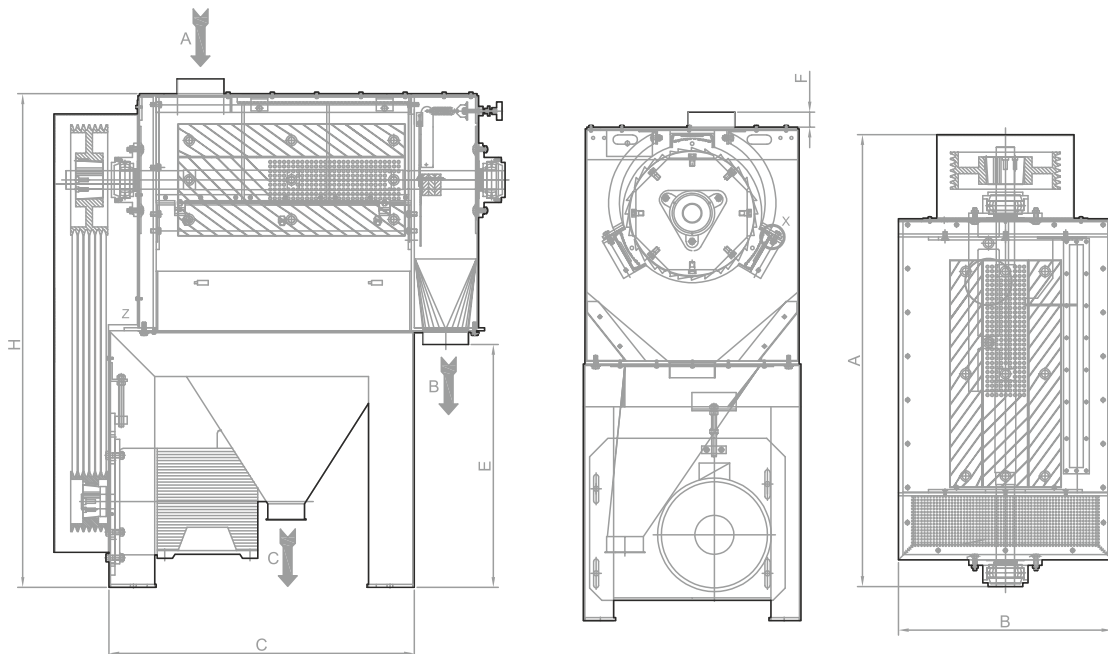
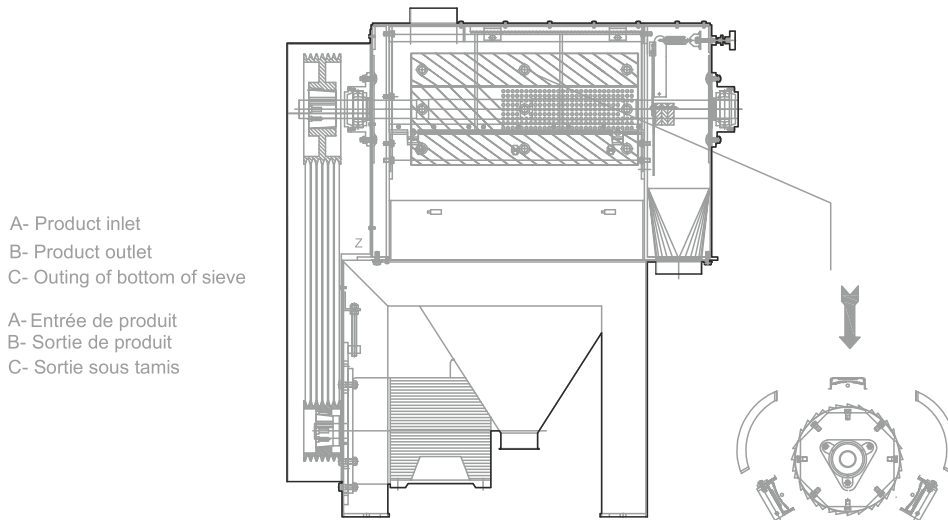

MODEL MODELE	DIMENSIONS mm.							Capacity - t / h			
	Product inlet			Product outlet			MOTOR KW	Rotor 1 sf cleaning rpm	Rotor 2 nd cleaning rpm	1 sf cleaning t/h	2 nd cleaning t/h
	A	B	C	H	E	F					
SE-SO 12/14	1260	550	1120	1455	804	50	7.5 11	350	450	12 - 14	10 - 12
SE-SO 16/20	1480	730	1310	1625	825	50	18.5 22	400	550	16- 20	14 - 16
SE-SO 22/26	1480	730	1310	1625	825	50	15	600	700	22 - 26	20 - 22

## Heavy Cleaning Separator Сепаратор высокого объема



The Heavy Cleaning Separator separates the grain from coarse and fine impurities by screening.

### Working Principle

The Heavy Cleaning Separator separates the grain from coarse and fine impurities by screening. In addition, it grades a wide variety of products by size. Using a screen separation system, the Heavy Cleaning Separator separates the grain from coarse impurities such as oversize grains, strings, straw, wood, stones and pebbles, or clods of earth plus fine impurities such as sand or broken grains.

### Applications Fields

- At food processing industries
- Flour and semolina mills
- Seed cleaning plants
- Cereals cleaning and calibration centers
- Malt factories
- Feed mills
- Cereal storage silos
- At other similar industrial plants

Сепаратор высокого объема отделяет зерно от крупных и мелких примесей путем просеивания.

### Принцип работы

Отделяет зерно от крупных и мелких примесей путем просеивания. Кроме того, он классифицирует широкий спектр продуктов по размеру. Используя систему сепарации сита, Сепаратор высокого объема отделяет зерно от крупных примесей, таких как крупное зерно, нити, солома, дерево, камни и галька или комья земли, а также мелкие примеси, такие как песок или битые зерна.

### Области применения

- В пищевой промышленности
- Мельницы для муки и манной крупы
- Установки очистки семян
- Центры очистки и калибровки зерновых
- Солодовые заводы
- Комбикормовые заводы
- Силосы для хранения зерна
- На других аналогичных промышленных предприятиях

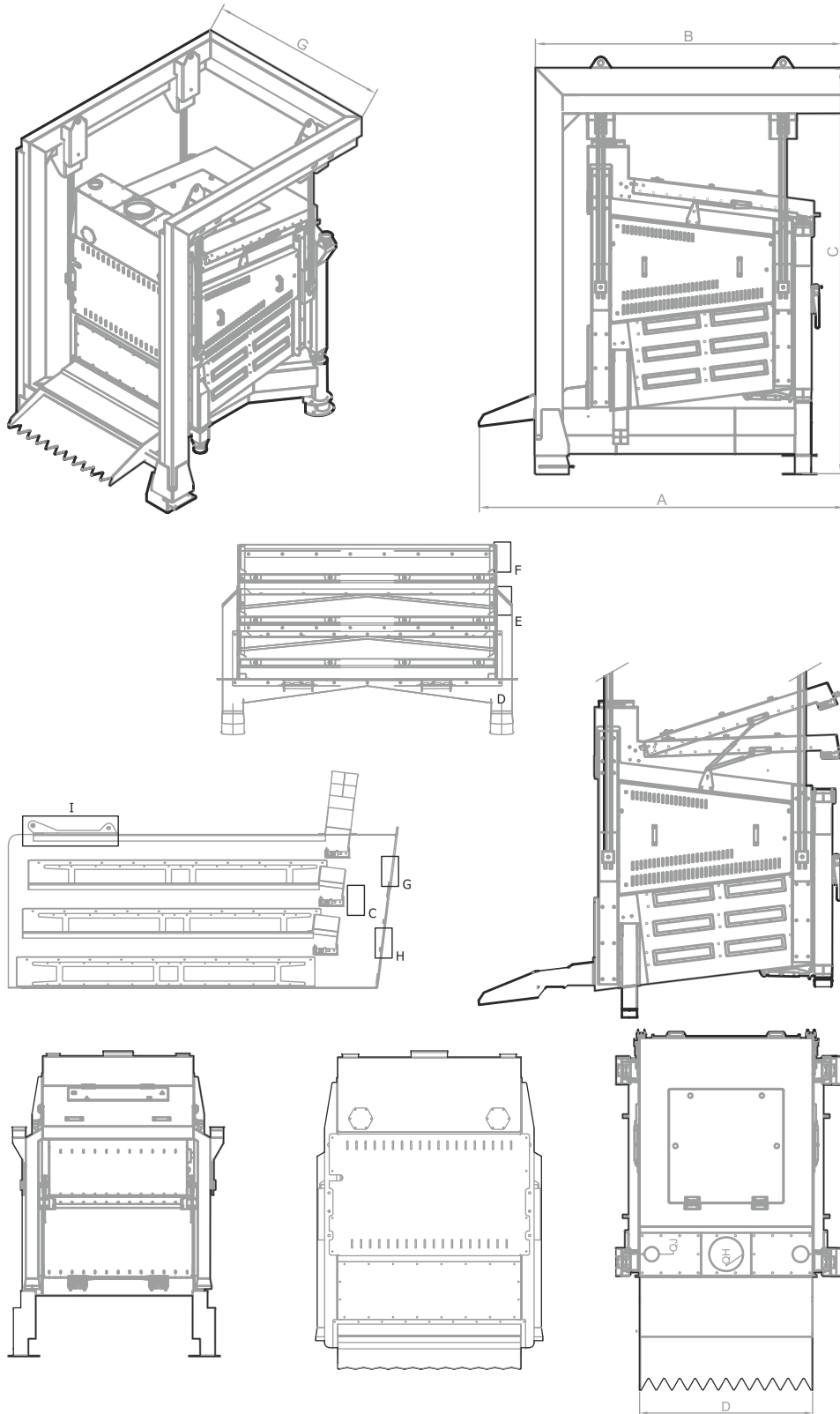

MODEL MODELE	DIMENSIONS mm.							TECHNICAL FEATURES CARACTERISTIQUES TECHNIQUES			
	A	B	C	D	G	QH	QJ	Capacity Capacité t/h	Kg Net	Gross-Brut	Volume sous Gross volume emballage m³
SE-MK 2200	2665	2250	2987	1210	1864	246	100	18 - 20	1400	1500	5.9

## Multinator Mixed Fraction-Classifier Destoner

### Multinator камнеотборник



Multinator is a combined machine, doing 3 different jobs in one body, functioning as a destoner as well as classifying grain into high and low density also separates offals which their density is very close to healthy grain

#### Working Principle

Multinator comes into prominence with its functions such as offal separation with low specific density, effective high capacity stone separation and classification of grain into light kernel and heavy kernel. Beside effective cleaning function with its mentioned advantages, Multinator saves about 20-40% from trieur capacity in the standard cleaning systems. Product is spread evenly along the screen width by means of feeding inlet. According to the specific density, offal carried to the upper outlet with intense aspiration effect on the top screen. High density products fall to the second sieving deck. On the second sieving deck, initially, stone is separated from the mixed product, which contains stone and high density products, and sent to the stone discharge. Left-over products are sent to the product discharge in two different forms, light and heavy products. The amount of light and heavy products can be adjusted easily by aspiration dampers

Multinator - это комбинированная машина, выполняющая 3 разные работы в одном корпусе, функционирующая как измельчитель, классифицирующая зерно на высокую и низкую плотность, а также разделяющая субпродукты, плотность которых очень близка к здоровому зерну.

#### Принцип работы

Multinator известен своими функциями, такими как отделение отходов с низкой удельной плотностью, эффективное отделение камней с высокой производительностью и классификация зерна на легкие и тяжелые ядра. Помимо эффективной функции очистки с указанными преимуществами, Multinator экономит около 20-40% от емкости стандартных систем очистки. Продукт равномерно распределяется по ширине сита через загрузочное отверстие. В зависимости от удельной плотности субпродукты поступают к верхнему выпускному отверстию с интенсивным аспирационным эффектом на верхнем сите. Продукты с высокой плотностью попадают на вторую просеивающую деку. На второй просеивающей платформе сначала камень отделяется от смешанного продукта, который содержит камень и продукты высокой плотности, и направляется на разгрузку для камней. Остаточные продукты отправляются на выгрузку продуктов в двух разных формах: легкие и тяжелые. Количество легких и тяжелых продуктов можно легко регулировать с помощью заслонок всасывания.



- A- Product inlet
- B- Rough particles discharge outlet (Pip, Straw etc..)
- C- Product outlet
- D- Small particles outlet (Fragment, Sand etc..)
- E- Aspiration connection
- F- Sieve for sand and similar particles

- A- Entrée de produit
- B- Sortie de gros déchets (Noyaux, paille etc)
- C- Sortie de produit
- D- Sortie de déchet fin ( particules, sable etc.)
- E- Connexion d'aspiration
- F- Tôle de sable

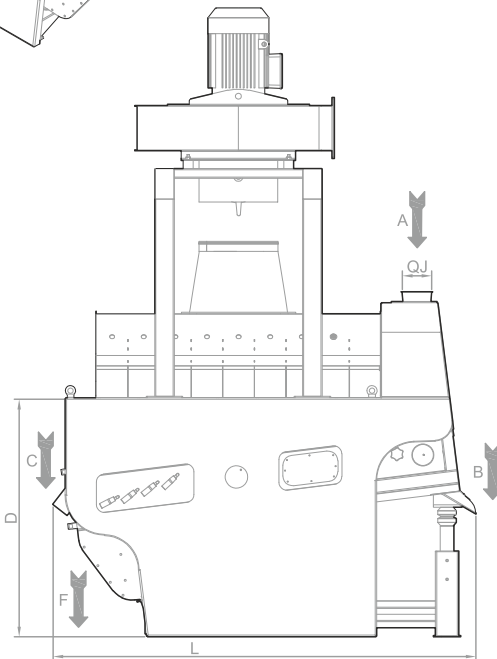
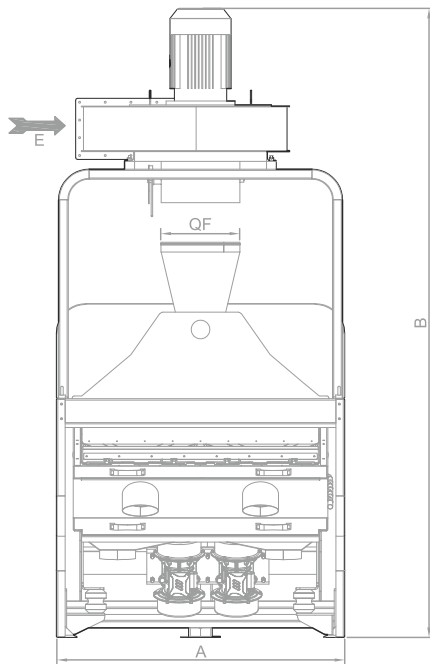
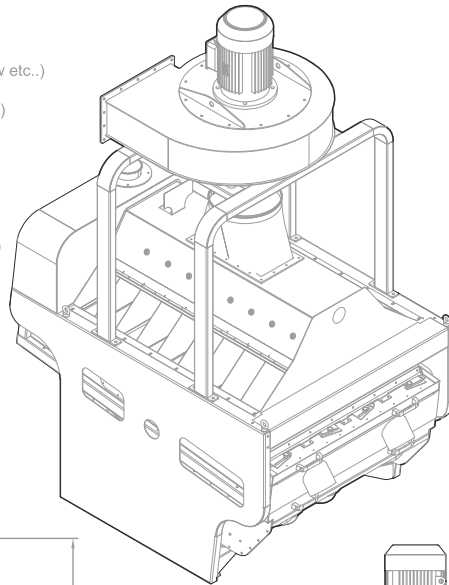

MODEL MODELE	DIMENSIONS mm.							TECHNICAL FEATURES CARACTERISTIQUES TECHNIQUES			
	L	A	B	D	QJ	QF	weight (kg)	Capacity Capacité t/h	Motor Moteur Kw	FAN Moteur Kw	Required Air (m³/min)
SE-MMF / 9	2170	920	2850	1208	120	300	1120	9	1x0,8	11	90
SE-MMF / 16	2170	1460	2470	1208	150	400	1405	16	2x0,8	18.5	160

## Square Magnet Квадратный Магнит



It is used to separate metallic particles from the product.

### Working Principle

Tube and drawer shape magnets are produced for maximum magnetization the housing is made of anti magnetic stainless steel. Box magnets are used for more simple applications.

### Features & Advantages

- High efficiency, perfect cleaning and separation
- No extra space requirement
- Strong magnetic field
- Easy and minimum periodic maintenance
- Trouble free operation
- Durable

### Applications Fields

- At food industry
- Flour & semolina mills
- Feed mills
- All grain cleaning plants
- Corn processing plants
- Oil factories
- At plywood factories

Используется для отделения металлических частиц от продукта.

### Принцип работы

Магниты в форме трубок и выдвижных ящиков производятся для максимального намагничивания, корпус изготовлен из антимагнитной нержавеющей стали. Коробчатые магниты используются для более простых приложений.

### Особенности и преимущества

- Высокая эффективность, идеальная очистка и разделение
- Не требует дополнительного места
- Сильное магнитное поле
- Простое и минимальное периодическое обслуживание
- Бесперебойная работа
- Прочность

### Области применения

- В пищевой промышленности
- Мельницы для муки и манной крупы
- Комбикормовые заводы
- Все зерноочистительные установки
- Заводы по переработке кукурузы
- Нефтяные заводы
- На фанерных заводах

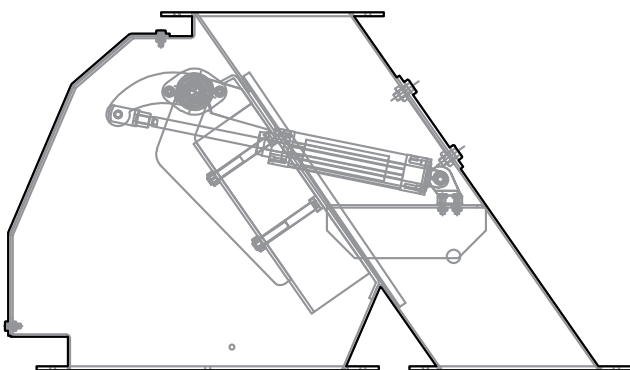

A- Product inlet  
B- Product outlet  
C- Discharge outlet for metallic parts

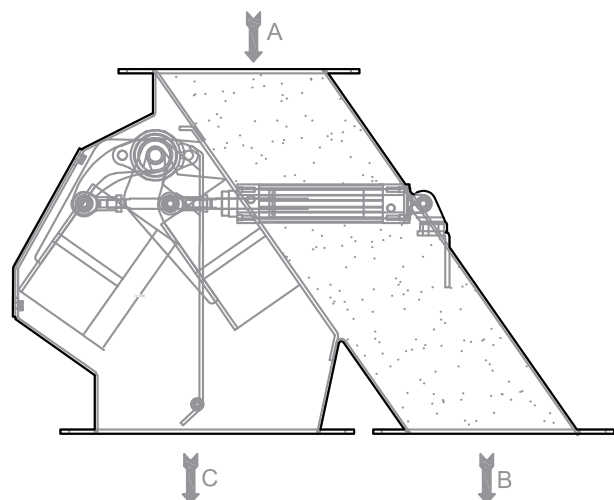

A- Entrée de produit  
B- Sortie de produit  
C- Sortie déchet (particules métalliques)



It is used to discharge or interrupt the flow of free flowing raw material or products to any desired terminal.

#### Working Principle

The product flow is allowed or stopped by opening and closing the sliding gate, which has a leakage-proof feature. The pneumatic and manual types can be manufactured. The pneumatic type gate can be automatically operated and connected to the automation system. The flow rate of a manual type-sliding gate is adjusted by means of an adjusting screw.

#### Features & Advantages

- Can be used with screw and chain conveyors and at silo and bin outlets two different models, pneumatic and manual (screw) type Can be use with PLC system
- Easy to dismantle steel construction
- Leakage proof
- Easy to install
- No maintenance

Используется для выгрузки или остановки потока сырья или продукции, который свободно перемещается на любой выбранный терминал.

#### Принцип работы

Поток продукта открывается или перекрывается за счет открытия и закрытия герметичной шиберной задвижки. Существует возможность производства задвижек с ручным или пневматическим управлением. Задвижка пневматического типа может управляться автоматически и интегрироваться в систему автоматизации. При использовании шиберной задвижки ручного типа расход регулируется при помощи регулирующего винта.

#### Характеристики и преимущества

- Может использоваться с винтовыми и цепными конвейерами, а также на выходах силосов и бункеров. Существуют модели двух типов:
- Пневматического и ручного (винтового) типа.
- Может использоваться с ПЛК- системой.
- Простая в разборке стальная конструкция.
- Герметичность.
- Простота в установке.
- Отсутствие необходимости технического обслуживания.

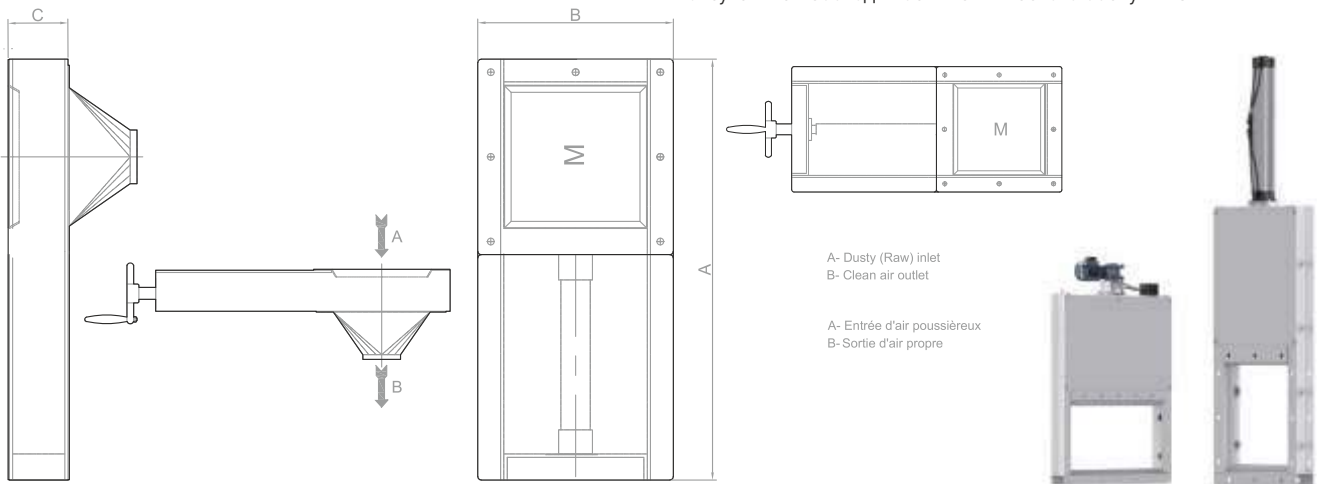

MODEL MODELE	DIMENSIONS mm.				TECHNICAL FEATURES CARACTERISTIQUES TECHNIQUES		
	A	B	C	M	Weights - Poids Kg		Gross volume Volume sous emballage m <sup>3</sup>
					Net	Gross-Brut	
SE-SG-170	515	250	90	170x170	23	40	0,1
SE-SG-200	615	280		200x200	27	48	0,2
SE-SG-220	645	300		220x220	30	53	0,2
SE-SG-270	745	350		270x270	33	60	0,2
SE-SG-320	845	400		320x320	36	58	0,2
SE-SG-350	945	450		350x350	54	92	0,3
SE-SG-400	995	480	100	400x400	68	110	0,3

## Low Pressure Fan Вентилятор низкого давления



A low pressure and high flow rate radial type fan is used in different industrial sector where the ventilation systems need.

### Working Principle

The low pressure fans provides low pressure in conveying systems and cereal cleaning machines in the cereal processing plants to prevent dust leaking.

### Features & Advantages

- High quality
- High efficiency
- High extraction
- High capacity
- Long life
- Maximum hygiene
- Maximum security
- Maximum simplified using
- Low periodical maintenance
- Low delay to change the spares parts
- Maximum efficiency with low energy consumption
- Noiseless
- Vibration free running
- Aerodynamic and sturdy structure

### Applications Fields

- Food industry
- Flour and semolina mills
- Feed mills
- Biscuit and macaroni factories
- Dry fruit plants
- Barley plants
- Tea plants
- Tobacco plants
- Other food industry
- Chemical industry
- Painting made plants
- Plastic made plants
- Deterging made plants
- Wooden industry
- Nonferrous product industry
- Stone and soil industry
- Cement industry

Вентилятор радиального типа с низким давлением и высокой скоростью потока используется в различных отраслях промышленности, где требуются вентиляционные системы.

### Принцип работы

Вентиляторы низкого давления обеспечивают низкое давление в транспортных системах и машинах для очистки зерновых на заводах по переработке зерна, предотвращая утечку пыли.

### Особенности и преимущества

- Высокое качество
- Высокая эффективность
- Высокая экстракция
- Большая емкость
- Длительный срок службы
- Максимальная гигиена
- Максимальная безопасность
- Максимально упрощенное использование
- Незначительное периодическое обслуживание
- Низкая задержка замены запчастей
- Максимальная эффективность при низком потреблении энергии
- Бесшумный
- Без вибрации
- Аэродинамическая и прочная конструкция

### Области применения

- Пищевая промышленность:
  - предприятия по производству муки и манной крупы;
  - предприятия по производству кормов;
  - предприятия по производству печенья и макаронных изделий;
  - предприятия по производству сухофруктов;
  - предприятия по производству перловой крупы;
  - предприятия по производству чая;
  - табачные фабрики;
- Другие предприятия пищевой промышленности.
- Химическая промышленность:
  - предприятия по производству красителей;
  - предприятия по производству пластмасс;
  - предприятия по производству моющих средств.

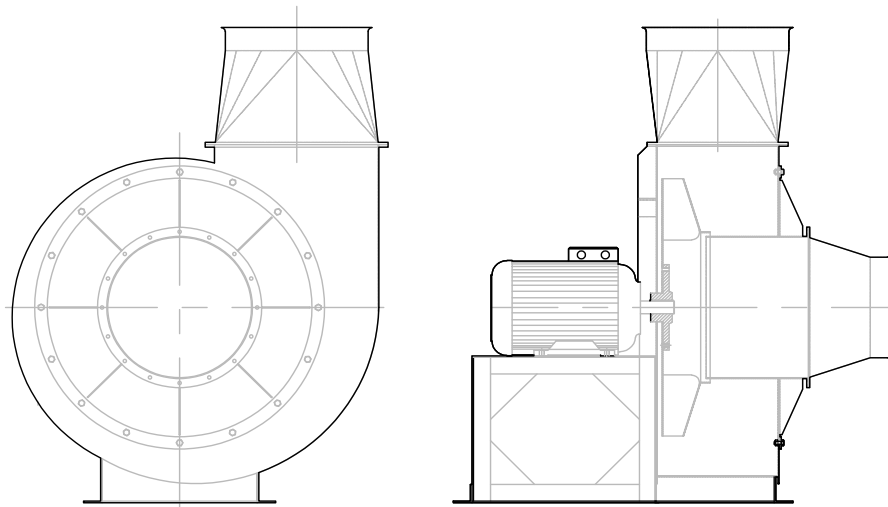

Aspirators which have higher values more than above given table are produced upon special request.  
 Les aspirateurs a debit superieur a ceux representes dans le tableau font l'objet d'une production speciale

NOTE: The above diagramme is prepared by facing centrifugal ventilators suction inlet.  
 NOT: Le tableau des positionnements est élaboré suivant la vue côté bouche d'aspiration

MODEL MODELE	FLOW DEBIT (m³/h)	TOTAL PRESURE mmWS PRESSION TOTALE mmCE	MOTOR MOTEUR
SE-LP-200/30	3000	300	4 Kw-1500 rpm
SE-LP-200/45	4500	289	5.5 Kw-1500 rpm
SE-LP-200/66	6600	245	7.5 Kw-1500 rpm
SE-LP-200/132	13200	200	11 Kw-1500 rpm
SE-LP-200/225	7500-18900	280-125	11 Kw-1500 rpm
SE-LP-200/102	10200	235	11 Kw-1500 rpm
SE-LP-200/108	10800	235	11 Kw-1500 rpm
SE-LP-200/72	7200	330	11 Kw-1500 rpm
SE-LP-200/123	12300	220	11 Kw-1500 rpm
SE-LP-200/20	7500-21300	315-175	15 Kw-1500 rpm
SE-LP-200/44	14400	230	15 Kw-1500 rpm
SE-LP-200/150	15000	255	15 Kw-1500 rpm
SE-LP-200/156	15600	280	18.5 Kw-1500 rpm
SE-LP-200/168	16800	340-(1500m-283)	22 Kw-1500 rpm
SE-LP-200/180	18000	323	30 Kw-1500 rpm
SE-LP-200/247	24720	280	30 Kw-1500 rpm
SE-LP-200/270	27000	280	30 Kw-1500 rpm

CENTRIFUGAL VENTILATORS POSITION DIAGRAMME  
 TABLEAU DES POSITIONS DE L'ASPIRATEUR MODELE ESCARGOT

NOTE: ABOVE TABLE CONSIST OUR STANDARD PRODUCTION  
 NOT: CE TABLEAU REPRESENTE NOTRE PRODUCTION STANDARD

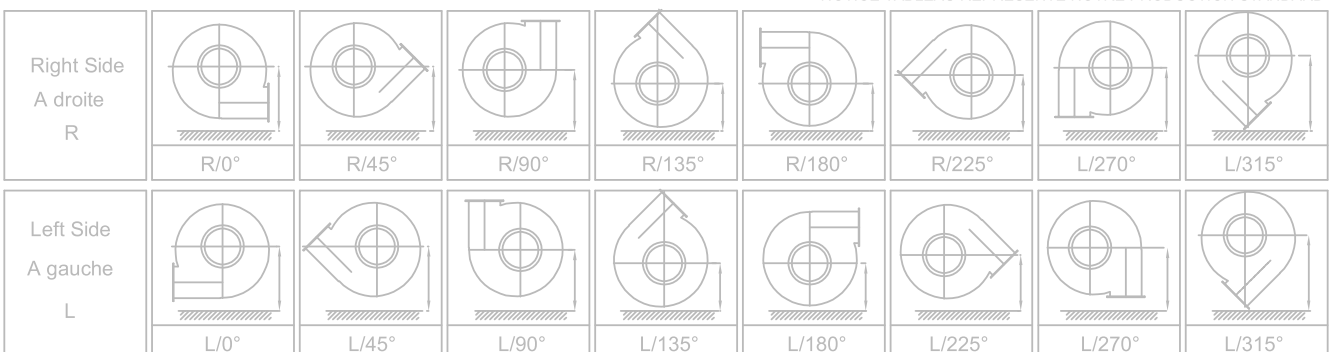

“We have a customer and quality oriented organization and structure. Our objective is to create an environment where both our employees and customer are satisfied.”

---

*Oktaay Sediroglu*  
Chairman Of The Board



www.dilekofset.com.tr



#### SALES OFFICE

Bahçelievler Mahallesi 29. Cadde Çorum / TURKEY

#### FACTORY

Organize Sanayi Bölgesi 21. Cadde Çorum / TURKEY

info@sediroglu.com

www.sediroglu.com

+90 544 620 03 28 - Turkey  
+38 096 281 15 99 - Ukraina  
+49 172 499 25 01 - Germany  
+33 689 81 26 22 - France

